

- CARATTERISTICHE TECNICHE -

Dinamometri modello FIRST

Display LCD retroilluminato a 5 cifre da 25mm
Tastiera impermeabile meccanica semplificata a 3 tasti
Con funzione di: on/off - tare - unit
Involucro in alluminio e cella in acciaio
2 x batteria 1,5v 3xAAA
Funzioni di pesatura, tara ed unit
Indicazione di batteria quasi scarica
Unita' di misura kg/lb

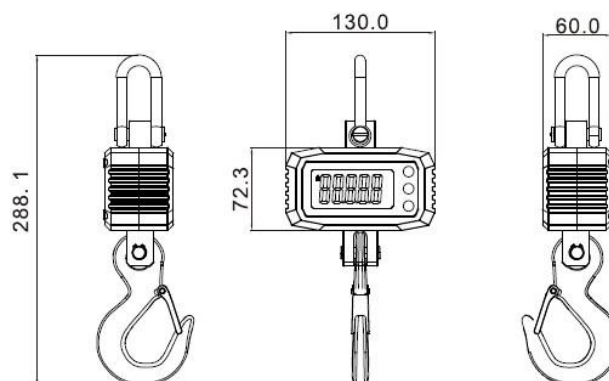

MODELLO	CAPACITA'	DIVISIONE
FIRST150	150 kg	50 g
FIRST300	300 kg	100 g