

# FW500 SERIES

Bilancia da Banco

MANUALE D'USO



**Index S.r.l.**

Via Pascoli 91, 21044 Cavaria con Premezzo (VA)

Tel. 0331 212721

P. IVA 03726850120

Sito internet: [www.indexcom.eu](http://www.indexcom.eu)

Email: [info@indexcom.eu](mailto:info@indexcom.eu)

# Indice

<b>PREMESSA.....</b>	<b>2</b>
<b>NOMI E FUNZIONI.....</b>	<b>2</b>
<b>OPERAZIONI .....</b>	<b>3</b>
<b>MANTENIMENTO DELLA BATTERIA.....</b>	<b>6</b>
<b>MESSAGGI DI ERRORE.....</b>	<b>7</b>
<b>DICHIARAZIONE DI CONFORMITA' / GARANZIA.....</b>	<b>8</b>

## PREMESSA

Grazie per aver acquistato la serie CAS FW500. Queste serie sono state progettate con affidabilità CAS, sotto rigido controllo di qualità e con prestazioni eccezionali. I tuoi dipartimenti speciali possono godersi prodotti CAS affidabili di alta qualità. Crediamo che le vostre esigenze saranno soddisfatte e avrete la dovuta affidabilità. Questo manuale ti aiuterà nel corretto funzionamento e cura della serie FW500. Si prega di tenerlo a portata di mano per riferimento futuro.

## NOMI E FUNZIONI

### VISIONE D'INSIEME

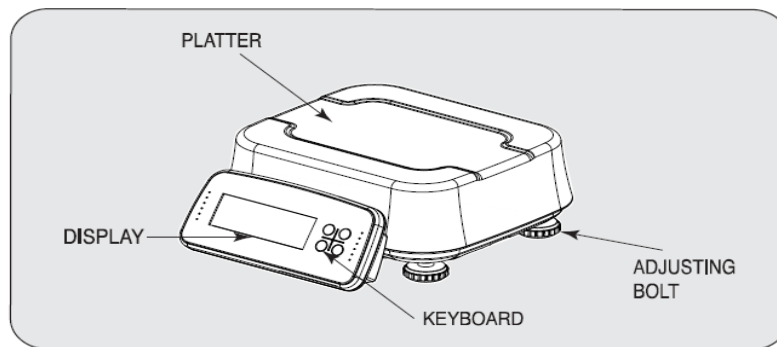

### TIPO DI SUPPORTO INCLINABILE

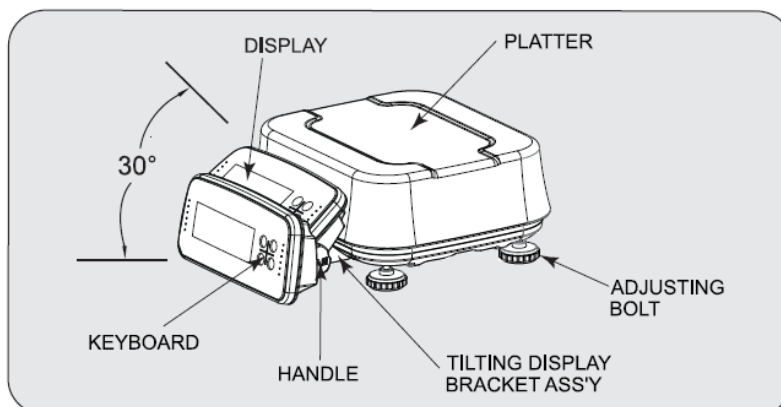

## DISPLAY E TASTIERA

### FW500-E (LED-Ver.)

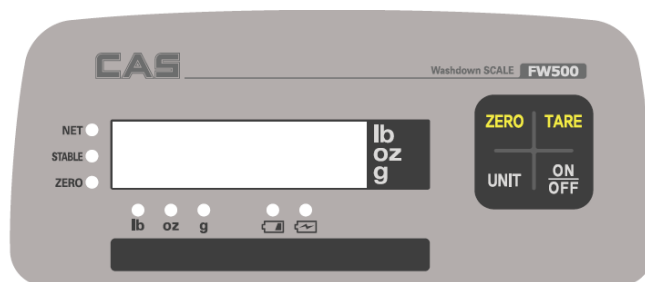

### - FUNZIONI CHIAVE (HOLD Ver.)

#### CHIAVI



#### FUNZIONI



Imposta il punto zero.

Immettere o annullare il peso della tara.

Rendi stabile il peso della merce.  
Questo peso è un valore medio.

Accendi e spegni la bilancia.

## OPERAZIONI

- Accendere la bilancia premendo il tasto . Il display mostrerà tutti i segmenti e contare fino a "0" a "9". È possibile interrompere questo conteggio automatico premendo il tasto .
- Quando si accende il display, assicurarsi che il piatto sia vuoto. Altrimenti, il display mostrerà "Err 1", un errore del range zero iniziale. Fare riferimento alla sezione "MESSAGGIO DI ERRORE" per maggiori informazioni a pagina 21.
- Quando il peso diventa stabile, il display mostra il segno stabile (○) attivo.
- Potrebbe essere necessario renderlo "0.000" premendo il tasto  a meno che il display non indichi "0.000" sotto il piatto vuoto.

## 1. Modalità di pesatura semplice

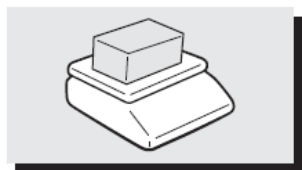

① Metti una merce sul piatto.



② Rimuovere la merce dal piatto.

## 2. Pesatura con tara

- TARE significa il peso del contenitore utilizzato per una merce.
- La funzione del tasto TARE consiste nel sottrarre il peso del contenitore dal pieno peso caricato.

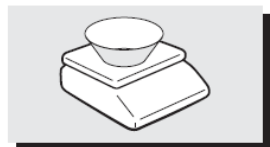
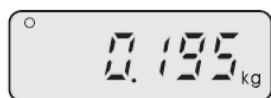

① Posizionare un contenitore sul piatto.



② Premere il tasto .



③ Posizionare una merce nel contenitore, quindi il display mostrerà solo il peso della merce.

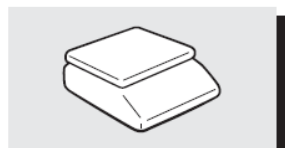
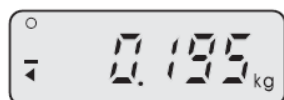

④ Rimuovere il contenitore e merce, quindi il display mostrerà il peso del contenitore con il simbolo "-".

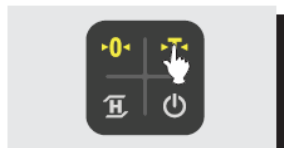

⑤ Premere il tasto , quindi il display mostrerà il "0.000".

## 3. Modifica dell'unità di peso (FW500, Unit ver. only)

- Premere il tasto  nella modalità di pesatura semplice. È possibile selezionare kg, lb o oz come unità di peso.

#### 4. Funzione Hold (FW500, Hold ver. only)



② "Hold" verrà visualizzato due volte

③ Quindi il valore medio sarà mostrato due volte e la funzione "HOLD" verrà rimossa automaticamente

① Quando il peso è instabile,

premere il tasto

#### 5. Come impostare lo spegnimento automatico

La funzione di spegnimento automatico permette di spegnersi automaticamente entro un limite di tempo.

Questa funzione è utile per risparmiare batteria, quando non è in uso.

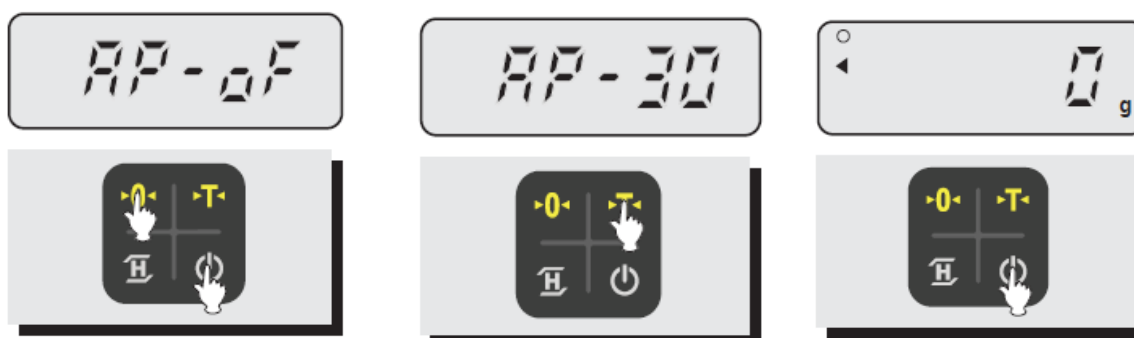

① Quando la bilancia è spenta premere il tasto , tenendo premuto il tasto .

Premere il tasto , ancora una volta. Verrà visualizzato "AP-XX". (Se è stato impostato prima, il display mostrerà il valore precedente).

② Premere il tasto finché sul display appare "AP-X0" che desideri prendere. (Vedi TABELLA 1.)

③ Premere il tasto due volte, la bilancia salva ciò che è stato programmato e mostra tutti i segmenti, contando da "0" a "9".

TABELLA 1

DISPLAY	FUNZIONI
AP-oF	Questa funzione non si spegne automaticamente.
AP-10	Questa funzione si spegne automaticamente quando la bilancia non è in uso per 10 minuti.
AP-30	Questa funzione si spegne automaticamente quando la bilancia non viene utilizzata per 30 minuti.
AP-60	Questa funzione si spegne automaticamente quando la bilancia non viene utilizzata per 60 minuti.

## 6. Modalità sospensione (LED ver.)

La durata della batteria può essere estesa con questa funzione.

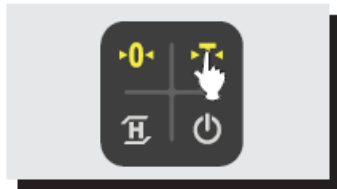
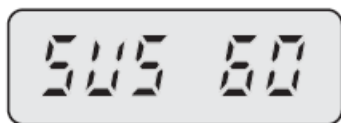

① Dopo aver attivato la funzione di spegnimento automatico, la bilancia visualizza "SUS60" e passa alla modalità di sospensione.  
(Fare riferimento alla TABELLA 2.)

② È possibile sfogliare i valori disponibili premendo il tasto TARE.  
(Fare riferimento alla TABELLA 2.)

③ Premere il tasto ZERO per selezionare il valore corrente.

**TABELLA 2**

DISPLAY	FUNZIONI
SUSoFF	Disattiva la modalità di sospensione.
SUS 20	Questa funzione entra automaticamente in modalità di sospensione dopo 20 minuti
SUS 40	Questa funzione attiva automaticamente la modalità di sospensione dopo 40 minuti
SUS 60	Questa funzione attiva automaticamente la modalità di sospensione dopo 60 minuti

## MANTENIMENTO DELLA BATTERIA

### AVVISO DI BATTERIA SCARSA

Il display mostra il segno "BATT" quando la batteria è scarica. È possibile sostituire la batteria nuova. Se si utilizza ancora la bilancia senza sostituire la batteria, la bilancia potrebbe fornire risultato errato sulla misurazione.



※ Stato batteria scarica.



※ Display della batteria spenta

## MESSAGGI DI ERRORE

Messaggio di errore sul display	Descrizione	Soluzione
"Err 0"	"Err 0" si verifica quando la scala non è stabile.	Rimuovi fatti instabili
"Err 1"	"Err 1" si verifica quando un punto zero corrente si è spostato dall'ultima calibrazione dello span.	Si prega di chiamare il vostro rivenditore CAS.
"Err 3"	"Err 3" è un errore di sovraccarico.	Si prega di rimuovere il peso.

### 1. Precauzioni per l'utilizzo della batteria al piombo.

- Prestare attenzione a qualsiasi parte del corpo per toccare il terminale della batteria. Può farti male da shock elettrico.
- Se l'acido della batteria perde, pulirlo immediatamente, l'acido può essere causa di incendio.
- Per una durata della batteria migliore, utilizzare la batteria entro  $-15 \sim 40 \text{ }^{\circ}\text{C}$ . In caso contrario, la durata della batteria può essere la metà. (La temperatura ottimale:  $20 \sim 25 \text{ }^{\circ}\text{C}$ )
- Evitare l'esposizione al sole e tenerlo in un'area asciutta. (Non tenerlo mai in ambienti umidi o polverosi)

### 2. Durata della batteria.

- La batteria si scaricherà lentamente. Anche se non usi una batteria.
- La batteria è beni di consumo. Pertanto, se la quantità della batteria è diminuita, acquistare una nuova batteria e cambiare.
- La batteria completamente scarica deve essere ricaricata il più rapidamente possibile.
- È necessario caricare completamente la batteria prima di riporla per un lungo periodo.

## DICHIARAZIONE DI CONFORMITA' / GARANZIA

Il presente dispositivo è conforme agli standard essenziali e alle altre normative pertinenti dei regolamenti europei applicabili. La Dichiarazione di Conformità è disponibile all'indirizzo Internet [www.indexcom.eu](http://www.indexcom.eu)

### GARANZIA

La garanzia è di UN ANNO dalla consegna dello strumento e consiste nella copertura gratuita della manodopera e dei ricambi per STRUMENTI RESI FRANCO SEDE della VENDITRICE. La garanzia è valida in caso di guasti NON imputabili al Committente (ad es. uso improprio) e NON imputabili al trasporto.

Se, per qualsiasi ragione, l'intervento è richiesto (o é necessario) presso il luogo di utilizzo, saranno a carico del Committente le spese per la trasferta del tecnico: tempi e spese di viaggio ed eventualmente vitto e alloggio.

Se lo strumento è spedito a mezzo corriere, le spese di trasporto (a/r) sono a carico del Committente.

La GARANZIA DECADE nel caso di guasti dovuti ad interventi di personale non autorizzato o di collegamenti ad apparecchiature applicate da altri o per errato inserimento alla rete di alimentazione.

E' ESCLUSO qualsiasi indennizzo per danni, diretti o indiretti, provocati al Committente dal mancato o parziale funzionamento degli strumenti od impianti venduti, anche se durante il periodo di garanzia.

### TIMBRO CENTRO ASSISTENZA AUTORIZZATO

