

CARATTERISTICHE PRINCIPALI



Costruzione in lega speciale anodizzata, secondo le norme e nel completo rispetto delle direttive comunitarie in vigore.

Carrello su doppia barra cementata e rettificata - Regolazione fetta da 0 a 15 mm.
Massima facilità di pulizia, accessibile in tutti i punti - Carrello, paralama e affilatoio smontabili.

AFFILATOIO INCORPORATO, di serie su tutti i modelli.

Possibilità di pomelleria rossa (su ordinazione).

CE Domestico = micro su paralama, fondo chiuso e protezione in plexiglass su carrello.

CE SB = anello coprilama, scheda bassa tensione e documentazione CE.

CE CB = con blocco carrello.

Dimensione lama
220 mm
Dimensione piatto
185 x 200
Dimensioni totali
370 x 480 x 350h
Ingombro piedini
260 x 360
Taglio effettivo
185 x 140h
Peso:
12 Kg
Motore 220 Ac
0,21 Kw



MICRA
CE domestico

Dimensione lama
220 mm
Dimensione Piatto
230 x 230
Dimensioni totali
420 x 545 x 350h
Ingombro piedini
280 x 430
Taglio effettivo
230 x 140h
Peso:
14 Kg
Motore 220 Ac
0,21 Kw

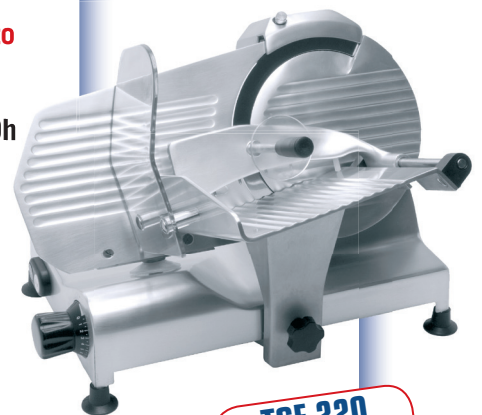

TGF 220
CE domestico

Dimensione lama
250 mm
Dimensione piatto
230 x 230
Dimensioni totali
420 x 540 x 360h
Ingombro piedini
280 x 430
Taglio effettivo
230 x 160h
Peso:
15 Kg
Motore 220 Ac
0,21 Kw



TGL 250
CE domestico

Dimensione Lama
275 mm
Dimensione Piatto
260 x 280
Dimensioni totali
460 x 630 x 380h
Ingombro piedini
280 x 430
Taglio effettivo
260 x 180h
Peso:
17 Kg
Motore 220 Ac
0,23 Kw

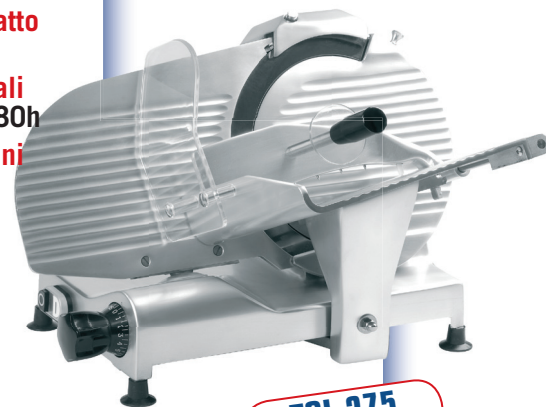

TGL 275
CE domestico

Possibilità di personalizzare cromaticamente l'intero prodotto (rosso Berkel, nero, avorio)

INDEX snc

S. Leg.: Via Ronchetti, 59 - Oggiona con S. Stefano (VA) - S. Oper.: Via G. Pascoli, 91 - Cavarina con Premezzo (VA)
Tel. +39 0331.212.721 (2 Linee) - Fax +39 0331.217.646 - info@indexcom.eu

CARATTERISTICHE PRINCIPALI



Costruzione in lega speciale anodizzata, secondo le norme e nel completo rispetto delle direttive comunitarie in vigore.

Affettatrice a gravità con trasmissione a cinghia, motore ventilato di elevata potenza, costruita secondo la normativa EN1974.

Piatto portamerce estremamente scorrevole e di notevoli dimensioni adatto quindi anche per prodotti di volume e peso abbondanti.

Lama in acciaio cromato e temperato (rasspe 100CR6)

CB: blocco carrello di serie nella TG350 CE

Trifase o monofase senza differenza di prezzo

Dimensione lama
300 mm
Dimensione piatto
260 x 280
Dimensioni totali
480x630x460/530h
Ingombro piedini
330 x 470
Taglio effettivo
285 x 205h
Peso:
21 Kg
Motore 220 Ac
0,25 Kw

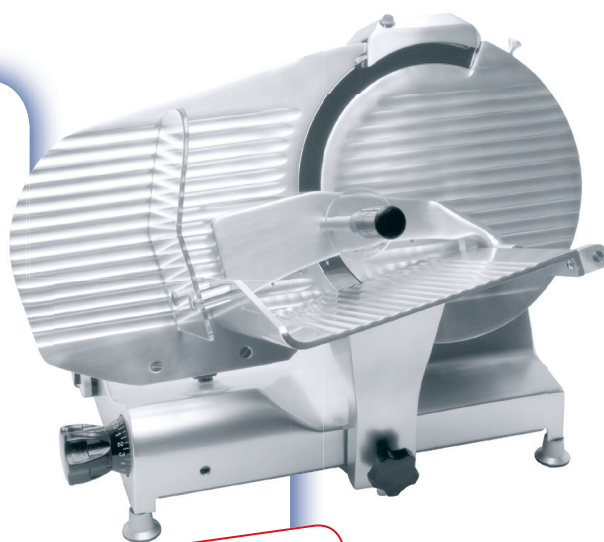

TG 300 CE

Dimensione lama
350 mm
Dimensione piatto
260 x 290
Dimensioni totali
500x710x470/580h
Ingombro piedini
330 x 470
Taglio effettivo
300 x 260h
Peso:
26 Kg
Motore 220 Ac
0,30 Kw



TG 350 CE

Possibilità di personalizzare cromaticamente l'intero prodotto (rosso Berkel, nero, avorio)

INDEX snc

S. Leg.: Via Ronchetti, 59 - Oggiona con S. Stefano (VA) - S. Oper.: Via G. Pascoli, 91 - Cavarina con Premezzo (VA)
Tel. +39 0331.212.721 (2 Linee) - Fax +39 0331.217.646 - info@indexcom.eu