

# SEGAOSSI Serie SX

“Tipo SX/SV 1830 CE “



MANUALE D'USO



**Index S.r.l.**

Via Pascoli 91, 21044 Cavaria con

Premezzo (VA)

Tel. 0331 212721

P. IVA 03726850120

Sito internet: [www.indexcom.eu](http://www.indexcom.eu)

Email: [info@indexcom.eu](mailto:info@indexcom.eu)

## **SOMMARIO**

<b>1. INFORMAZIONI GENERALI</b>	<b>5</b>
1.1 SCOPO DEL MANUALE	5
1.2 SIMBOLI	5
1.3 COSTRUTTORE	5
<b>2. CARATTERISTICHE TECNICHE</b>	<b>6</b>
2.1 DESCRIZIONE DELLA MACCHINA	6
2.2 PARTI PRINCIPALI (TAV. I)	6
2.3 CARATTERISTICHE TECNICHE	8
2.4 RUMORE	9
<b>3. TRASPORTO ED INSTALLAZIONE</b>	<b>10</b>
3.1 DISIMBALLO (TAV. III)	10
3.2 MOVIMENTAZIONE	11
3.3 INSTALLAZIONE (TAV. IV)	11
3.4 ALLACCIAMENTO	12
<b>4. DISPOSITIVI DI COMANDO E DI SICUREZZA</b>	<b>13</b>
4.1 COMANDI (TAV. V)	13
<b>5. AVVIAMENTO ED ARRESTO</b>	<b>14</b>
5.1 CONTROLLO ALLACCIAMENTO	14
5.2 AVVIAMENTO	14
5.3 ARRESTO	14
5.4 ARRESTO DI EMERGENZA	14
<b>6. UTILIZZO DEL SEGABOSCHI</b>	<b>15</b>
6.1 AVVERTENZE	15
6.2 REGOLAZIONE DEL TAGLIO	15
6.3 TAGLIO DEL PRODOTTO (TAV. VI)	15
<b>7. TARGHE</b>	<b>16</b>
7.1 TARGHETTA DI IDENTIFICAZIONE	16
7.2 TARGA DI AVVERTENZA	16
<b>8. MANUTENZIONE E PULIZIA</b>	<b>17</b>
8.1 AVVERTENZE	17
8.2 PULIZIA PERIODICA	17
8.3 MANUTENZIONE	17
8.4 REGOLAZIONE TENSIONE LAMA (TAV. VII)	18
8.5 REGISTRAZIONE DEI GUIDALAMA (TAV. VIII)	18
8.6 CONTROLLO DELL'USURA DEI GUIDALAMA	19
8.7 SOSTITUZIONE LAMA (TAV. IX)	19
8.8 REVISIONE	20
8.9 RICHIESTA PARTI DI RICAMBIO (TAV. X)	20
<b>9. PROBLEMI E RIMEDI</b>	<b>22</b>
9.1 PROBLEMI, CAUSE E RIMEDI	22
<b>SCHEMA ELETTRICO</b>	<b>24</b>

## **CONTENTS**

<b>1. GENERAL INFORMATION</b>	<b>5</b>
1.1 PURPOSE OF THE MANUAL	5
1.2 SYMBOLS	5
1.3 MANUFACTURER	5
<b>2. TECHNICAL FEATURES</b>	<b>6</b>
2.1 MACHINE DESCRIPTION	6
2.2 MAIN PARTS (TAB. I)	6
2.3 TECHNICAL SPECIFICATIONS	8
2.4 NOISE	9
<b>3. TRANSPORT AND INSTALLATION</b>	<b>10</b>
3.1 UNPACKING	10
3.2 HANDLING	11
3.3 INSTALLATION	11
3.4 CONNECTIONS	12
<b>4. CONTROL AND SAFETY DEVICES</b>	<b>13</b>
4.1 CONTROLS (TAB. V)	13
<b>5. START AND STOP</b>	<b>14</b>
5.1 CONNECTION CONTROL	14
5.2 START	14
5.3 STOP	14
5.4 EMERGENCY STOP	14
<b>6. USING THE BONE SAW</b>	<b>15</b>
6.1 WARNINGS	15
6.2 CUTTING ADJUSTMENT	15
6.3 PRODUCT CUTTING (TAB. VI)	15
<b>7. PLATES</b>	<b>16</b>
7.1 IDENTIFICATION PLATE	16
7.2 WARNING PLATE	16
<b>8. MAINTENANCE AND CLEANING</b>	<b>17</b>
8.1 WARNINGS	17
8.2 PERIODICAL CLEANING	17
8.3 MAINTENANCE	17
8.4 BLADE TENSION ADJUSTMENT (TAB. VII)	18
8.5 BLADE-GUIDE ADJUSTMENT (TAB. VIII)	18
8.6 BLADE-GUIDE INSPECTION FOR WEAR	19
8.7 BLADE REPLACEMENT (TAB. IX)	19
8.8 OVERHAULING	20
8.9 REQUESTING SPARES (TAV. X)	20
<b>9. TROUBLESHOOTING</b>	<b>22</b>
9.1 PROBLEMS, CAUSES, REMEDIES	22
<b>WIRING DIAGRAM</b>	<b>24</b>

## **SOMMAIRE**

<b>1. INFORMATIONS GENERALES</b>	<b>5</b>
1.1 BUT DU MANUEL	5
1.2 SYMBOLES	5
1.3 CONSTRUCTEUR	5
<b>2. CARACTERISTIQUES TECHNIQUES</b>	<b>6</b>
2.1 DESCRIPTION DE LA MACHINE	6
2.2 PARTIES PRINCIPALES (TAB. I)	6
2.3 CARACTERISTIQUES TECHNIQUES	8
2.4 BRUIT	9
<b>3. TRANSPORT ET INSTALLATION</b>	<b>10</b>
3.1 DESENVLOPPEMENT (TAB. III)	10
3.2 MANUTENTION	11
3.3 INSTALLATION (TAB. IV)	11
3.4 BRANCHEMENT	12
<b>4. DISPOSITIFS DE COMMANDE ET DE SECURITE</b>	<b>13</b>
4.1 COMMANDES (TAB. V)	13
<b>5. DEMARRAGE ET ARRET</b>	<b>14</b>
5.1 CONTROLE BRANCHEMENT	14
5.2 DEMARRAGE	14
5.3 ARRET	14
5.4 ARRET D'EMERGENCE	14
<b>6. EMPLOI DE LA SCIE DE BOUCHER</b>	<b>15</b>
6.1 AVERTISSEMENT	15
6.2 REGLAGE DU DECOUPAGE	15
6.3 DECOUPAGE DU PRODUIT (TAB. VI)	15
<b>7. PLAQUES</b>	<b>16</b>
7.1 PLAQUE D'IDENTIFICATION	16
7.2 PLAQUE D'AVERTISSEMENT	16
<b>8. ENTRETIEN ET NETTOYAGE</b>	<b>17</b>
8.1 AVERTISSEMENT	17
8.2 NETTOYAGE PERIODIQUE	17
8.3 ENTRETIEN	18
8.4 REGLAGE TENSION LAME (TAB. VII)	18
8.5 ENREGISTREMENT DES GUIDE-LAME (TAB. VIII)	18
8.6 CONTROLE DE L'USURE DES GUIDE - LAME	19
8.7 SUBSTITUTION LAME (TAB. IX)	19
8.8 REVISION	20
8.9 DEMANDE PIECES DE RECHANGE (TAV. X)	20
<b>9. PROBLEMES ET REMEDES</b>	<b>22</b>
9.1 PROBLEMES, CAUSES ET REMEDES	22
<b>SCHEMA ELECTRIQUE</b>	<b>24</b>

## **2. CARATTERISTICHE TECNICHE**

### **2.1 DESCRIZIONE DELLA MACCHINA**

Il segaossi tipo 183 è una macchina per il taglio di ossi e carne di animali, di alimenti congelati o surgelati (con apposita lama).

La sua facilità d'uso è tale da consigliarne l'impiego anche per ristoranti, scuole, ecc.

La macchina è stata progettata nel pieno rispetto delle norme vigenti, con particolare attenzione alla robustezza strutturale ed alla sicurezza.

### **2.2 PARTI PRINCIPALI (TAV. I)**

- 1) corpo macchina
- 2) sportello
- 3) piano di lavoro
- 4) motore
- 5) pulsanti
- 6) porzionatore
- 7) guidalama
- 8) spingitore
- 9) lama
- 10) pomello regolazione tensione lama
- 11) targa di avvertenza
- 12) targhetta di identificazione dati
- 13) puleggia
- 14) cassetto raccolta residui
- 15) piedi (opzionali)

## **2. TECHNICAL FEATURES**

### **2.1 MACHINE DESCRIPTION**

The bone saw type 183 is a machine for cutting animal bones, frozen and deep-frozen products. This easy-to-use machine is ideal for restaurants, schools, etc.

The machine has been manufactured in strict compliance with current regulations, with particular attention for structural sturdiness and safety.

### **2.2 MAIN PARTS (TAB. I)**

- 1) machine body
- 2) door
- 3) worktable
- 4) motor
- 5) button
- 6) portioner
- 7) blade guide
- 8) pusher
- 9) blade
- 10) blade tension adjustment knob
- 11) warning plate
- 12) data identification plate
- 13) pulley
- 14) waste drawer
- 15) feet (optional)

## **2 . CARACTERISTIQUES TECHNIQUES**

### **2.1 DESCRIPTION DE LA MACHINE**

La scie de boucher type 183 est une machine pour le découpage des os d'animaux et d'aliments congelés et surgelés. Elle est tellement facile à employer qu'on peut conseiller son emploi aussi pour des restaurants, des écoles, etc...

La machine a été projetée en respectant les normes en vigueur, en faisant particulièrement attention à la solidité structurelle et à la sécurité.

### **2.2 PARTIES PRINCIPALES (TAB. I)**

- 1) corps machine
- 2) porte
- 3) paillasse
- 4) moteur
- 5) poussoir
- 6) outil pour diviser en portions
- 7) guide - lame
- 8) rouleur
- 9) lame
- 10) poignée réglage tension lame
- 11) plaque d'avertissement
- 12) plaque d'identification données
- 13) poulie
- 14) tiroir de ramassage restes
- 15) pieds (optionnels)

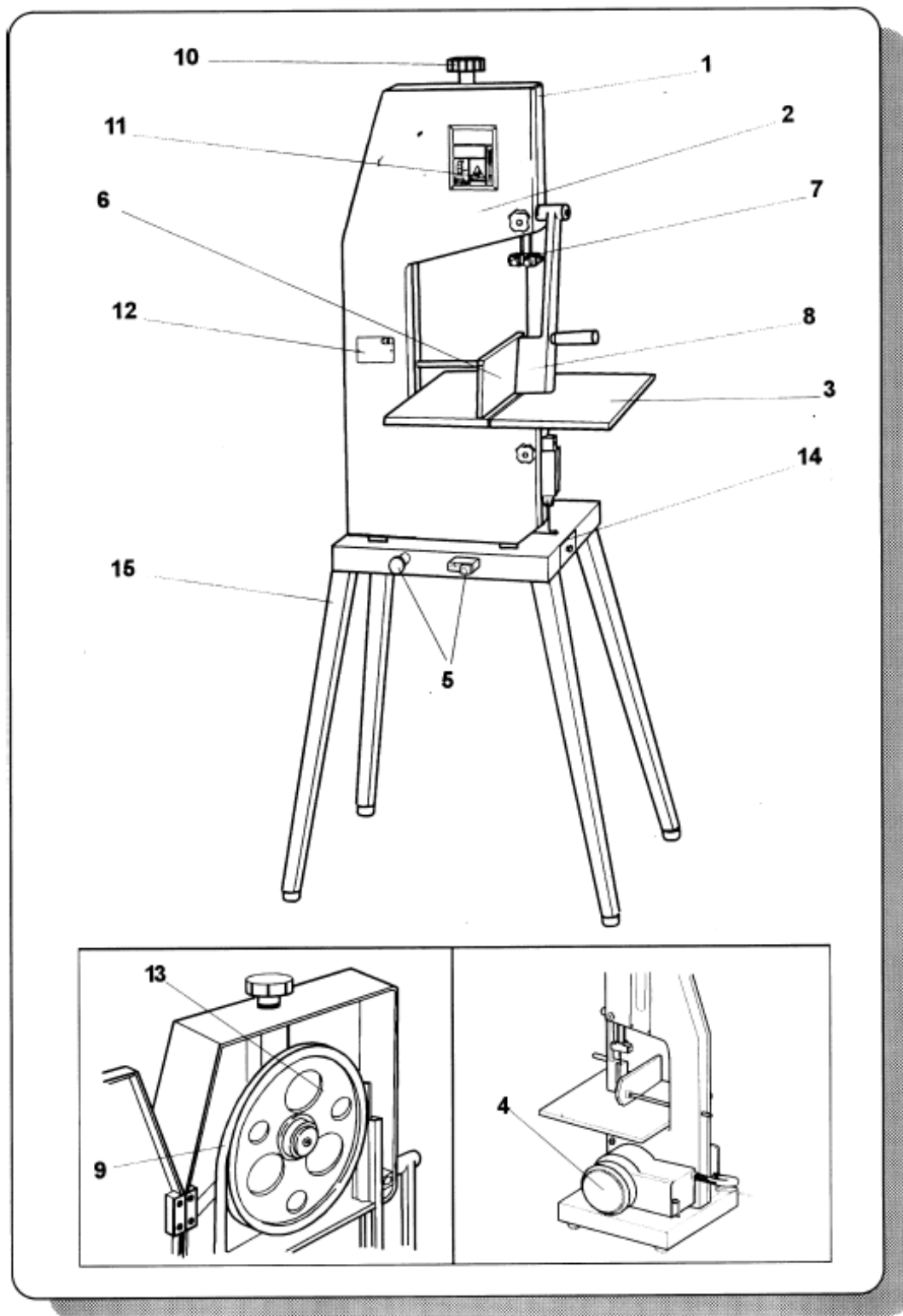

TAV. I / TAB. I / TAB. I

## 2.3 CARATTERISTICHE TECNICHE

### DIMENSIONI UTILI:

piano di lavoro.....410x390 mm  
altezza massima di taglio...260 mm

### MOTORE:

tensione (monofase).....230V  
tensione (trifase).....230V/400V  
potenza.....0.81kW (monofase);  
0.81kW/0.97kW (trifase)  
(frequenza.....50Hz  
giri motore (e pulegge).....1400/1'

### DIMENSIONI TOTALI (TAV. II):

massa.....38kg  
altezza.....945 mm  
larghezza.....525 mm  
profondità.....465 mm

## 2.3 TECHNICAL FEATURES

### WORKING DIMENSIONS:

worktable.....410x390 mm  
maximum cutting height.....260 mm

### MOTOR:

volt (single-phase).....230V  
voltag three-phase).....230V/400V  
power ra.....0.81 kW (single phase),  
0.97 kW (three-phase)  
frequency.....50 Hz  
motor (and pulley) rpm.....1400 rpm

### TOTAL DIMENSIONS (TAB. II):

weight.....38 kg  
height.....945 mm  
width.....525 mm  
depth.....465 mm

## 2.3 CARACTERISTIQUES TECHNIQUES

### DIMENSIONS UTILES:

paillasse.....410x390mm  
hauteur maximum de  
découpage.....260 mm

### MOTEUR:

tension ( monophasé).....230V  
tension (triphase).....230/400 V  
puissance.....0,81KW(monophasé),  
0,97 KW (triphase)  
fréquence.....50 Hz  
tours moteur (et poulies)....1400/1'

### DIMENSIONS TOTALES (TAB. II):

masse.....38kg  
hauteur.....945 mm  
largeur.....525 mm  
profondeur.....465 mm

## 2.4 RUMORE

La macchina produce un rumore aereo di 82dB(A) a vuoto e di 88dB(A) nel taglio a secco di ossi particolarmente grossi, per cui in particolare nel secondo caso si consiglia l'uso di cuffie antirumore.

## 2.4 NOISE

The machine produces an aerial noise of 82 dB(A) when empty and 88 dB(A) when dry-cutting particularly large bones. In the latter case, ear plugs are recommended.

## 2.4. BRUIT

La machine produit un bruit aérien de 82 dB(A) à vide et de 88 dB (A) dans le découpage à sec d'os particulièrement gros, donc surtout dans le second cas on conseille l'emploi de casques contre le bruit.

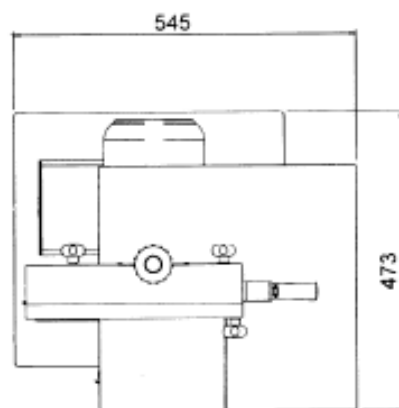
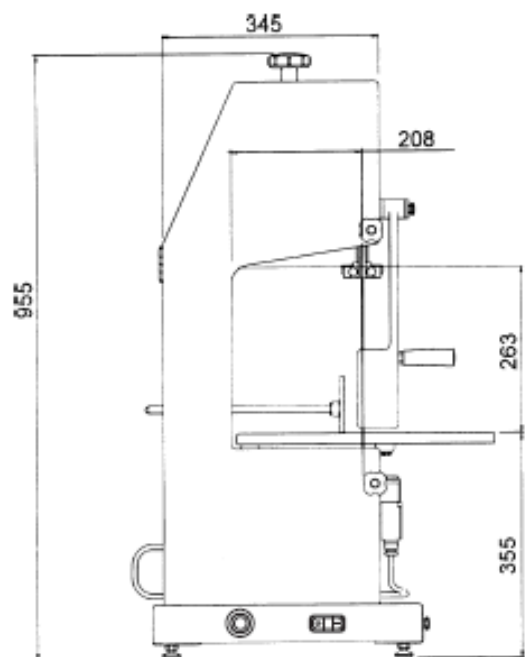

TAV. II / TAB. II / TAB. II

### **3. TRASPORTO ED INSTALLAZIONE**

#### **3.1 DISIMBALLO (TAV. III)**

La macchina viene consegnata imballata in scatola di cartone all'interno della quale sono sistemate sagome di materiale espanso.

### **3. TRANSPORT AND INSTALLATION**

#### **3.1 UNPACKING (TAB. III)**

The machine is supplied packed in a cardboard box with polyurethane foam inserts.

### **3. TRANSPORT ET INSTALLATION**

#### **3.1 DESENVLOPPMENT (TAB. III)**

La machine est délivrée emballée dans une boîte de carton à l'intérieur de laquelle il y a des silhouettes de matériel expansé.

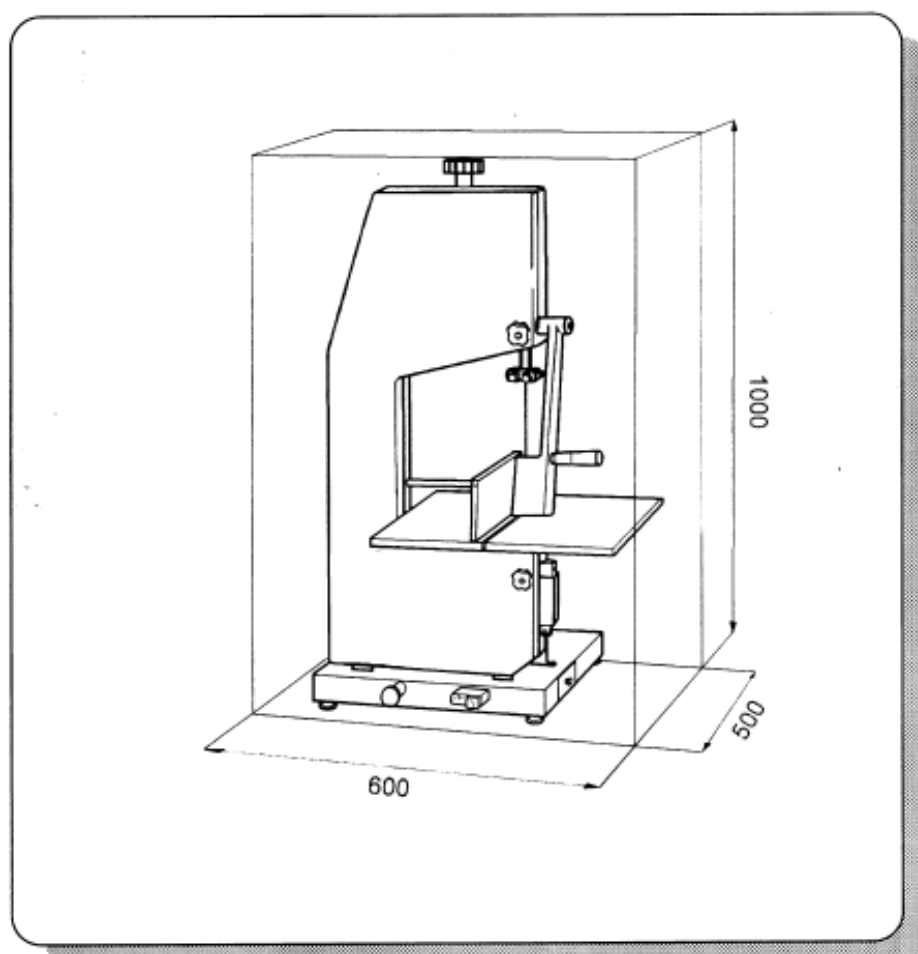

TAV. III / TAB. III / TAB. III

### 3.2 MOVIMENTAZIONE

All atto del disimballo evitare di disperdere l'imballaggio nell'ambiente.

La macchina va sollevata con l'aiuto di un carrello elevatore di portata adeguata.

Negli spostamenti prestare attenzione alla stabilità del carico; è preferibile operare con le forche del carrello allargate per diminuire le oscillazioni.

### 3.2 HANDLING

Do not throw the packing material away into the environment.

The machine should be raised with the aid of a fork lift truck of suitable carrying capacity.

When moving the machine, make sure the load is stable; it is best to operate with the forks widened as far as possible to eliminate rocking.

### 3.2 MOUVEMENT

Quand on désenveloppe la machine, éviter de disperser l'emballage dans l'environnement.

Il faut soulever la machine à l'aide d'un chariot élévateur de portée adéquate.

Lors des déplacements faire attention à la stabilité du chargement; il est préférable d'opérer avec les fourches du chariot élargies afin de diminuer les oscillations.

### 3.3 INSTALLAZIONE (TAV. IV)

Se non sono utilizzati i piedi opzionali, predisporre uno spazio di lavoro su di un tavolo di adeguata stabilità 1). Posizionare la macchina 2) facendo attenzione a lasciare una distanza minima dalle pareti 3) di 1000 mm.

### 3.3 INSTALLATION (TAB. IV)

If optional feet are not employed, provide work space on an adequately stable platform 1). Position the machine 2), taking care to leave a minimum distance from the walls 3) of 1000 mm.

### 3.3 INSTALLATION (TABLEAU IV)

Si on n'utilise pas les pieds optionnels, il faut préparer un espace de travail sur une table qui ait une stabilité adéquate 1). Placer la machine 2) en se rappelant de laisser une distance minimum des parois 3) de 1000 mm

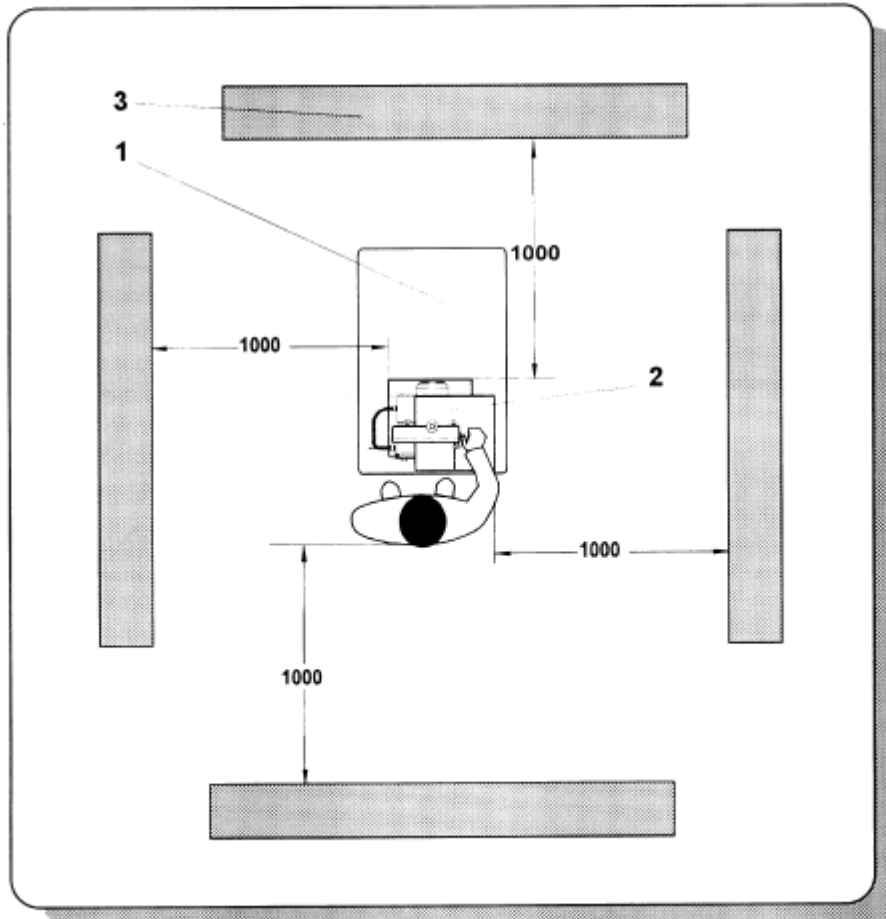

TAV. IV / TAB. IV / TAB. IV



**4. DISPOSITIVI DI  
COMANDO E DI  
SICUREZZA**

4.1 COMANDI (TAV. V)

- 1) pulsante di avviamento (colore verde)
- 2) pulsante di spegnimento macchina (0) (colore rosso)
- 3) pulsante di emergenza (a fungo, colore rosso)
- 4) protezione lama
- 5) microinterruttore sportello macchina

**4. CONTROL AND  
SAFETY DEVICES**

4.1 CONTROLS (TAB. V)

- 1) start button (green)
- 2) stop button (0) (red)
- 3) emergency button (mushroom shaped, red)
- 4) blade guard
- 5) machine door microswitch

**4. DISPOSITIFS DE  
COMMANDE ET DE  
SECURITE**

4.1 COMMANDES  
(TABLEAU V)

- 1) touche de démarrage (couleur verte)
- 2) touche d'arrêt machine (0) (couleur rouge)
- 3) touche d'urgence (en forme de champignon, couleur rouge)
- 4) protection lame
- 5) microinterrupteur porte machine

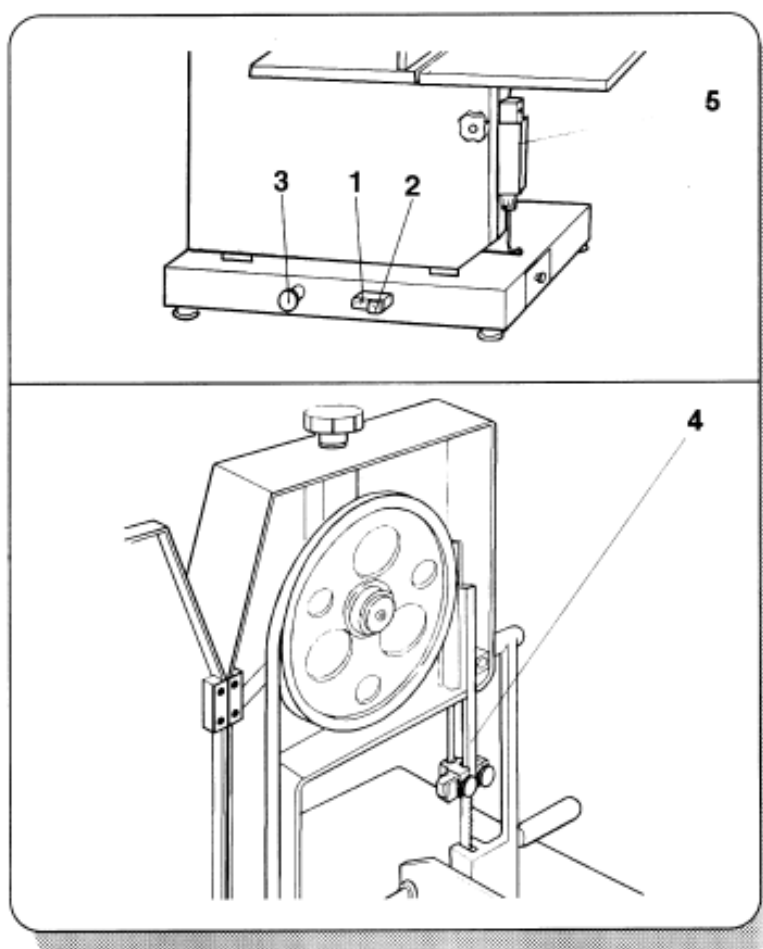

TAV. V / TAB. V / TAB. V

## **5. AVVIAMENTO ED ARRESTO**

### **5.1 CONTROLLO ALLACCIAMENTO**

Verificare che l'allacciamento alla rete sia eseguito correttamente, come riportato nel cap.3. par.3.4, quindi posizionare l'interruttore a muro su "I".

### **5.2 AVVIAMENTO**

Azionare l'interruttore principale posizionandolo su "I" dopo essersi assicurati dell'assenza di qualsiasi oggetto o materiale sul piano di lavoro.

Verificare il senso di rotazione della lama: deve essere concorde alla freccia riportata sulla targhetta avvertenze (cap. 2. par. 2.2).

### **5.3 ARRESTO**

Per arrestare la macchina premere il pulsante contrassegnato dalla "O" (di colore rosso).

### **5.4 ARRESTO DI EMERGENZA**

Premendo il pulsante di emergenza con qualsiasi parte del corpo, si arresta il funzionamento della macchina.

Qualora si arresti il funzionamento della macchina con il pulsante di emergenza, per riprendere il lavoro, prima di riavviare il motore occorre sbloccare il pulsante di emergenza, ruotandolo in senso orario.

## **5. START AND STOP**

### **5.1 CONNECTION CONTROL**

Check the machine is correctly connected to the mains, as shown in chap. 3 para. 3.4, and turn the wall switch to "I".

### **5.2 START**

Operate the main switch by turning it to "I" after making sure the worktable is free from all objects or material. Check the direction of blade rotation. This must be as indicated by the arrow on the warning plate (chap. 2 para. 2.2).

### **5.3 STOP**

To stop the machine, press the "O" button (red)

### **5.4 EMERGENCY STOP**

By pressing the emergency button with any part of the body, the machine will come to a halt. When the machine is stopped by pressing the emergency button, the latter will have to be disengaged by turning clockwise before the machine can be started again.

## **5. DEMARRAGE ET ARRET**

### **5.1 CONTROLE BRANCHEMENT**

Vérifier que le branchement au réseau soit fait correctement, comme il est indiqué dans le chapitre 3 paragraphe 3.4.; positionner ensuite l'interrupteur à mur sur "I".

### **5.2 DEMARRAGE**

Actionner l'interrupteur principal en le positionnant sur "I" après avoir contrôlé qu'il n'y a aucun objet ni matériel sur la paillasse.

Vérifier le sens de rotation de la lame: elle doit suivre la flèche dessinée sur la plaque avertissement (chap. 2 par. 2.2.)

### **5.3 ARRET**

Pour arrêter la machine appuyer sur la touche "O" (couleur rouge)

### **5.4 ARRET D'EMERGENCE**

En appuyant sur la touche d'urgence avec n'importe quelle partie du corps, on arrête le fonctionnement de la machine.

Si on arrête le fonctionnement de la machine avec la touche d'urgence, pour recommencer le travail, avant de faire redémarrer la machine il faut débloquer la touche d'urgence, en la tournant en sens horaire.

## **6.UTILIZZO DEL SEGAOSSI**

### 6.1 AVVERTENZE

Prima dell' avviamento della macchina l' operatore deve accertarsi che tutte le protezioni siano installate, in corretta posizione di lavoro e che i dispositivi di sicurezza siano efficienti. Evitare di indossare indumenti larghi e svolazzanti, raccogliere eventuali capelli lunghi, togliersi di dosso catene, anelli, orologi, ecc.

### 6.2 REGOLAZIONE DEL TAGLIO

Assicurarsi che la macchina sia ferma, quindi regolare l'altezza del guidalame in funzione dell' altezza massima del prodotto che si intende tagliare.

Posizionare il porzionatore (agendo sul pomello di bloccaggio/sbloccaggio) in modo di lasciare tra lo stesso e la lama uno spazio uguale allo spessore di taglio che si desidera.

### 6.3 TAGLIO DEL PRODOTTO (TAV. VI)



**ATTENZIONE!**

Dopo aver regolato l'altezza del guidalame ed aver posizionato il porzionatore, appoggiare il prodotto da lavorare sul piano di lavoro, avviare la macchina; alzare lo spingitore ed avvicinare il prodotto alla lama appoggiandone il fianco al porzionatore, premere con lo spingitore fino al completamento del taglio.

## **6.USING THE BONE SAW**

### 6.1 WARNINGS

Before starting-up the machine, the operator should make sure that all guards are fitted in the correct work position and that all safety devices are operating properly. Avoid wearing loose clothing, gather up and tie long hair, remove chains, rings, watches, etc.

### 6.2 CUTTING ADJUSTMENT

Make sure the machine is at a standstill, then adjust the height of the blade-guide depending on the maximum height of the product to be cut.

Position the portioner (by means of the release/lock knob) so as to leave a space between it and the blade equal to the required cutting thickness.

### 6.3 PRODUCT CUTTING (TAB. VI)



**IMPORTANT!**

After adjusting the height of the blade-guide and positioning the portioner, rest the product to be cut on the worktable and start the machine; raise the pusher and move the product toward the blade, resting the side of the product against the portioner; press with the pusher until cutting is completed.

## **6.EMPLOI DE LA SCIE DE BOUCHER**

### 6.1 AVERTISSEMENTS

Avant de faire démarrer la machine l'opérateur doit vérifier que toutes les protections soient installées, dans la bonne position de travail et que les dispositifs de sécurité fonctionnent. Eviter de porter des habits larges et voletants, se lier les cheveux longs, enlever les chaînes, bagues, montres, etc...

### 6.2 REGLAGE DU DECOUPAGE

Vérifier que la machine soit arrêtée, donc régler la hauteur du guide-lame en fonction de la hauteur maximum du produit qu'on veut couper.

Positionner l'outil pour diviser en portions (en agissant sur la poignée de blocage/déblocage) afin de laisser entre cet outil et la lame un espace équivalent à l'épaisseur de découpage qu'on désire.

### 6.3 DECOUPAGE DU PRODUIT (TABLEAU VI)



**ATTENTION!**

Après avoir réglé la hauteur du guide-lame et avoir positionné l'outil pour diviser en portions, mettre le produit sur la pailasse, faire démarrer la machine; lever le rouleur et approcher le produit à la lame en appuyant le flanc à l'outil pour diviser en portions, faire une pression avec le rouleur jusqu'à la fin du découpage.

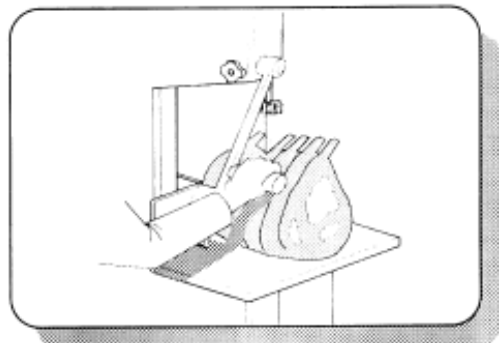

TAV. VI / TAB. VI / TAB. VI

## **8. MANUTENZIONE E PULIZIA**

### 8.1 AVVERTENZE



**ATTENZIONE!**

#### **NON EFFETTUARE ALCUN INTERVENTO CON LA MACCHINA IN FUNZIONE!**

Prima di intervenire per operazioni di manutenzione e pulizia scollegare la macchina dalla rete posizionando l'interruttore generale su "O".

Non utilizzare benzina o solventi per le operazioni di pulizia, servirsi unicamente di idonei prodotti specifici per l'uso.

Non intervenire sulla lama senza l'ausilio di guanti protettivi.

Durante le operazioni di pulizia è consigliabile proteggere gli occhi con occhiali.

Assicurarsi che la macchina non possa essere avviata accidentalmente.

### 8.2 PULIZIA PERIODICA

Dopo ogni ciclo di lavorazione occorre pulire la macchina nelle parti a contatto col prodotto:

- 1) Togliere i residui di taglio dal piano di lavoro, ponendo particolare attenzione alle zone nelle quali i residui tendono a fermarsi.
- 2) Aprire lo sportello ed eliminare il materiale residuo dall'interno della macchina.
- 3) Togliere il cassetto raccolto residui e vuotarlo.
- 4) Pulire i guidalama.

Pulire accuratamente tutta la macchina ogni 36 ore di lavoro, facendo uso di appositi prodotti.

### 8.3 MANUTENZIONE

Prima di andare in spedizione la macchina viene adattata alle eventuali esigenze del cliente e subisce tutti i collaudi necessari, così alla consegna si trova nelle corrette condizioni di lavoro.

**L'EVENTUALE SOSTITUZIONE DI PARTICOLARI CON RICAMBI NON ORIGINALI COMPORTA L'IMMEDIATA DECADENZA DELLA GARANZIA E DI OGNI RESPONSABILITÀ PER DANNI CAUSATI A PERSONALE, ANIMALI, COSE ED AMBIENTE.**

## **8. MAINTENANCE AND CLEANING**

### 8.1 WARNINGS



**IMPORTANT!**

#### **NEVER CARRY OUT MAINTENANCE WITH THE MACHINE RUNNING!**

Before carrying out maintenance and cleaning operations, disconnect the machine from the mains by positioning the main switch on "O".

Do not use petrol or solvents for cleaning. Use only specifically-intended products.

Never touch the blade without gloves. During cleaning, it is best to protect the eyes with glasses.

Make sure the machine cannot be started up accidentally.

### 8.2 PERIODICAL CLEANING

After each work cycle, clean the machine product contact parts:

- 1) Remove all cutting wastes from the worktable, with particular attention for the areas when waste tends to accumulate.
- 2) Open the door and eliminate waste material from inside the machine.
- 3) Remove the waste drawer and empty it.
- 4) Clean the blade guide.

Carefully clean the entire machine every 36 work hours using specific products.

### 8.3 MAINTENANCE

Before despatch, the machine is adapted to any special customer needs and undergoes all necessary tests, so that when it is delivered, it is ready to operate correctly.

**ANY FITTING OF NON-ORIGINAL SPARES WILL IMMEDIATELY INVALIDATE THE WARRANTY AND RESULT IN OUR DECLINING ANY RESPONSIBILITY FOR INJURY OR DAMAGE TO PERSONS, ANIMALS, THINGS AND THE ENVIRONMENT.**

## **8. ENTRETIEN ET NETTOYAGE**

### 8.1 AVERTISSEMENTS



**ATTENTION!**

#### **NE PAS EFFECTUER D'INTERVENTION AVEC LA MACHINE ALLUMÉE!**

Avant d'intervenir pour des opérations d'entretien et de nettoyage débrancher la machine du réseau en positionnant l'interrupteur général sur "O".

Ne pas utiliser d'essence ou de solvants pour les opérations de nettoyage, utiliser uniquement des produits appropriés à cet emploi.

Ne pas intervenir sur la lame sans porter des gants de protection.

Pendant les opérations de nettoyage il est préférable de protéger les yeux avec des lunettes. S'assurer qu'on ne puisse pas faire démarrer la machine de manière accidentelle.

### 8.2 NETTOYAGE PERIODIQUE

Après chaque cycle de travail il faut nettoyer la machine dans les parties à contact avec le produit:

- 1) Enlever les restes de découpage de la pailasse, en faisant particulièrement attention aux zones où les restes s'arrêtent le plus souvent.
- 2) Ouvrir la porte et éliminer le matériel resté à l'intérieur de la machine
- 3) Enlever le tiroir de ramassage des restes et le vider
- 4) Nettoyer les guide-lame

Nettoyer soigneusement toute la machine après toutes les 36 heures de travail, en se servant des produits appropriés.

### 8.3 ENTRETIEN

Avant de délivrer la machine, elle est adaptée aux éventuelles exigences du client, et on fait tous les essais nécessaires, afin que, une fois délivrée, la machine soit prête à travailler.

**L'EVENTUELLE SUBSTITUTION DE QUELQUES PARTIES AVEC DES PIÈCES NON ORIGINALLES CAUSE LA DÉCHÉANCE IMMÉDIATE DE LA GARANTIE ET DE TOUTE RESPONSABILITÉ POUR LES ÉVENTUELS DOMMAGES AU PERSONNEL, ANIMAUX, CHOSSES ET ENVIRONNEMENT.**

#### 8.4 REGOLAZIONE TENSIONE LAMA (TAV. VII)

Ruotare il pomello 1) in senso orario per aumentare la tensione della lama, in senso antiorario per diminuirla.

La regolazione deve essere tale da consentire alla molla di continuare il suo lavoro, per questo motivo occorre agire sul pomello lasciando sempre visibile la tacca 2).

#### 8.4 BLADE TENSION ADJUSTMENT (TAB. VII)

Turn the knob 1) clockwise to reduce blade pressure, or anti-clockwise to increase pressure.

This setting must be made to allow the spring to continue working. That is why the knob must always be turned leaving the notch 2) visible.

#### 8.4 REGLAGE TENSION LAME (TABLEAU VII)

Tourner la poignée 1) en sens horaire pour diminuer la tension de la lame, en sens inverse aux aiguilles d'une montre pour l'augmenter.

Le réglage doit permettre au ressort de continuer son travail, donc il faut agir sur la poignée en laissant toujours visible le cran 2)

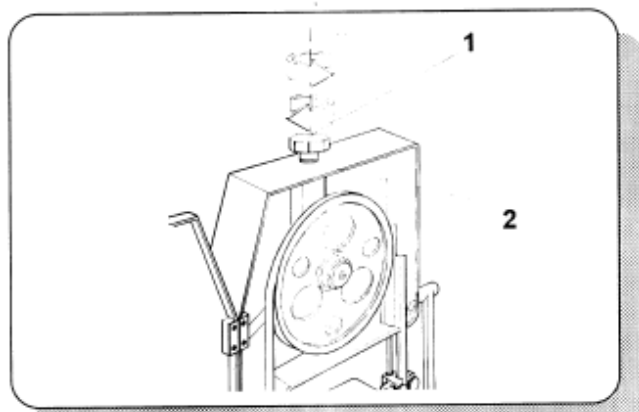

TAV. VII / TAB. VII / TAB. VII

#### 8.5 REGISTRAZIONE DEI GUIDALAMA (TAV. VIII)

Allentare il pomello 1), avvicinare il pattino 2) alla lama fino a toccarla, bloccare serrando il pomello 1); ripetere l'operazione per il pattino 3).

#### 8.5 BLADE-GUIDE ADJUSTMENT (TAB. VIII)

Loosen the knob 1), move the sliding block 2) close to the blade until it touches it. Lock in position by tightening the knob 1); repeat the operation for sliding block 3).

#### 8.5 ENREGISTREMENT DES GUIDE-LAME (TAB. VIII)

Desserrer la poignée 1), approcher le frotteur 2) à la lame jusqu'à ce qu'il la touche, bloquer en serrant la poignée 1); répéter l'opération pour le frotteur 3).

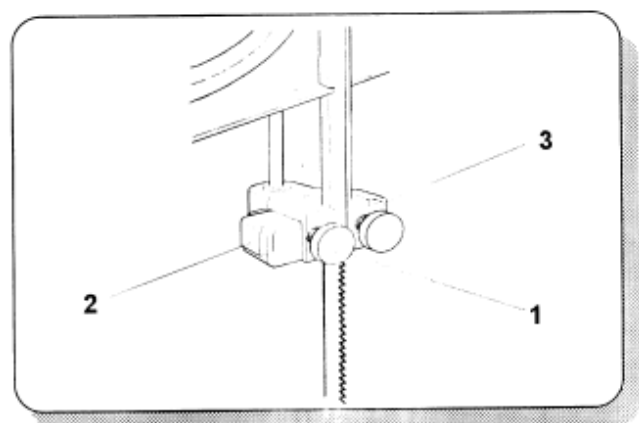

TAV. VIII / TAB. VIII / TAB. VIII

### 8.6 CONTROLLO DELL' USURA DEI GUIDALAMA

I pattini dei guidalama sono continuamente soggetti ad usura, per cui occorre tenerne sotto controllo l'usura e provvedere alla loro sostituzione quando la regolazione diventa problematica date le ridotte dimensioni.

### 8.7 SOSTITUZIONE LAMA (TAV. IX)

Allentare i guidalama 1), allentare il pomello regolazione tensione lama 2), aprire lo sportello, sfilare la lama da sostituire 3), posizionare la nuova lama sulle pulegge 4), regolare la tensione, riposizionare i guidalama, chiudere lo sportello.

### 8.6 BLADE-GUIDE INSPECTION FOR WEAR

The sliding blocks of the blade guide undergo constant wear, so keep a check on them and replace whenever readjustment becomes difficult due to their small size.

### 8.7 BLADE REPLACEMENT (TAB. IX)

Loosen the blade-guides 1), loosen the blade-tension adjustment knob 2), open the door and remove the blade to be changed 3). Position the new blade on the pulleys 4), adjust the tension, reposition the blade-guides and close the door.

### 8.6 CONTROLE DE L'USURE DES GUIDE-LAME

Les frotteurs des guide-lame sont continuellement sujets à usure; il faut donc contrôler l'usure et les remplacer quand le réglage est difficile à cause des dimensions réduites.

### 8.7 SUBSTITUTION LAME (TAB. IX)

Desserrer les guide-lame 1), desserrer la poignée réglage tension lame 2), ouvrir la porte, enlever la lame qu'il faut remplacer 3), positionner la nouvelle lame sur les poulies 4), régler la tension, positionner de nouveau les guide-lame, fermer la porte.

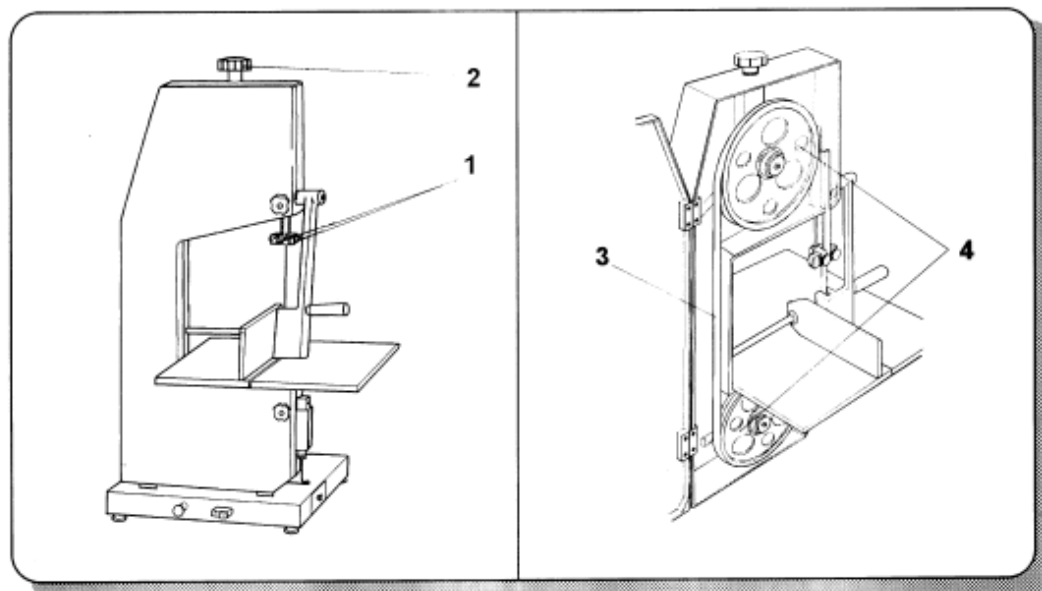

TAV. IX / TAB. IX / TAB. IX

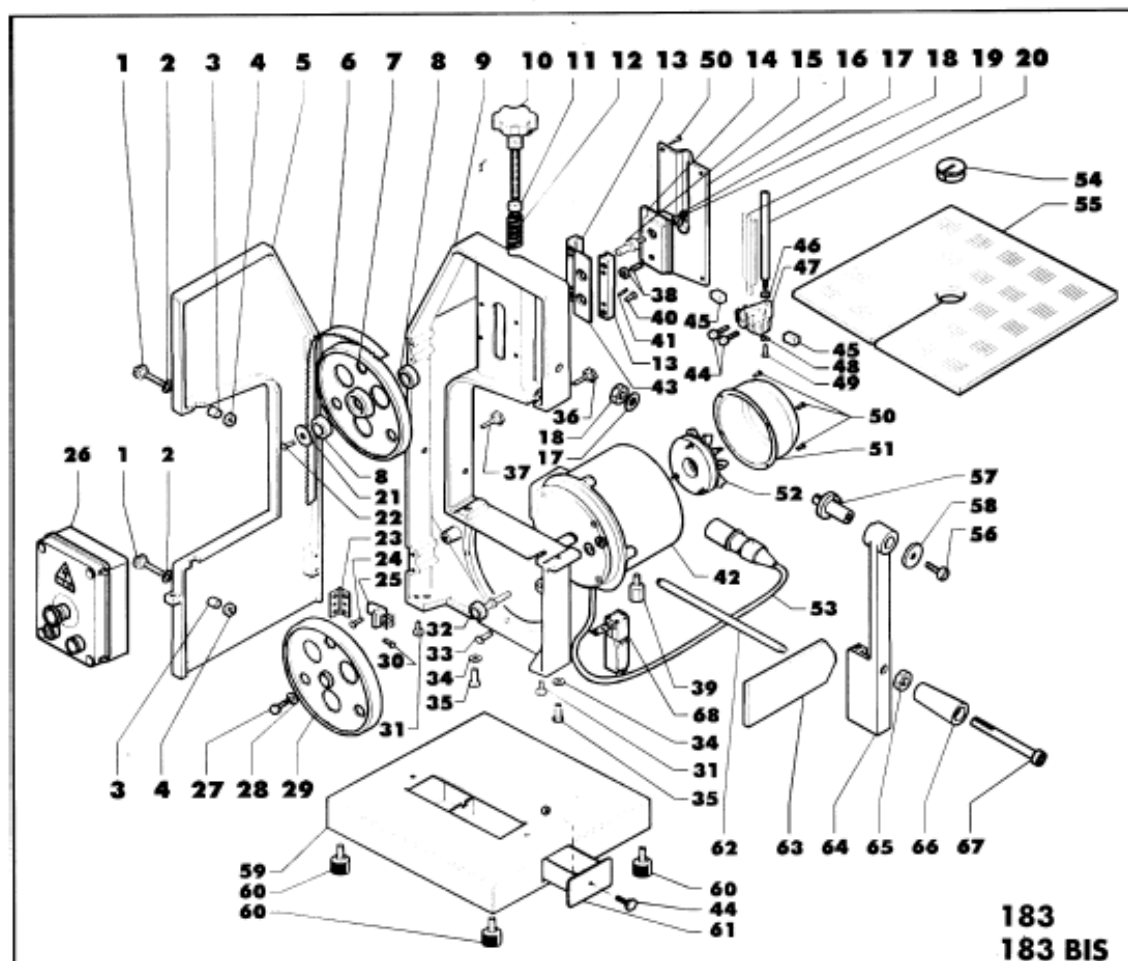

**RIFERIMENTI PER ORDINAZIONE RICAMBI**

- |                                   |                                     |                                     |
|-----------------------------------|-------------------------------------|-------------------------------------|
| 1) } Pomello chiusura completo    | 24) Vite cerniera                   | 47) Guidalama                       |
| 2) }                              | 25) Spazzolino                      | 48) Rondella guidalama              |
| 3) }                              | 26) Scatola di comando              | 49) Vite guidalama                  |
| 4) }                              | 27) Vite puleggia inferiore         | 50) Vite fiss. cuffia freno motore  |
| 5) Sportello                      | 28) Rondella puleggia inferiore     | 51) Cuffia freno motore             |
| 6) Lama                           | 29) Puleggia inferiore              | 52) Freno motore                    |
| 7) Puleggia superiore             | 30) Vite spazzolino                 | 53) Cavo di alimentazione           |
| 8) Cuscinetto puleggia            | 31) Vite fissaggio carcassa         | 54) Tassello piano lavoro           |
| 9) Carcassa                       | 32) Cuscinetto reggispira con perno | 55) Piano di lavoro                 |
| 10) Pomello tendilama             | 33) Vite fissaggio motore           | 56) Vite spingicarne                |
| 11) Cuscinetto tendilama          | 34) Rondella fissaggio piano lavoro | 57) Perno spingicarne               |
| 12) Molla tendilama               | 35) Vite fissaggio piano lavoro     | 58) Rondella spingicarne            |
| 13) Lardone                       | 36) Pomello guidalama               | 59) Basamento                       |
| 14) Slitta                        | 37) Pomello porzionatrice           | 60) Piede basamento                 |
| 15) Albero puleggia superiore     | 38) Grano e dado registro           | 61) Cassetto raccolta trucioli      |
| 16) Carter                        | 39) Piede motore                    | 62) Asta porzionatrice              |
| 17) Dado albero puleggia          | 40) Vite lardone                    | 63) Porzionatrice                   |
| 18) Rondella albero puleggia      | 41) Spina elastica lardone          | 64) Spingicarne                     |
| 19) Paralama                      | 42) Motore                          | 65) Dado maniglia spingicarne       |
| 20) Asta guidalama                | 43) Copriassola                     | 66) Maniglia spingicarne            |
| 21) Rondella parapolvere puleggia | 44) Pomello "PIER"                  | 67) Vite fiss. maniglia spingicarne |
| 22) Vite puleggia superiore       | 45) Tassello guidalama              | 68) Microinterruttore di sicurezza  |
| 23) Cerniera                      | 46) Dado guidalama                  |                                     |

**9. PROBLEMI E RIMEDI****9.1 PROBLEMI, CAUSE E RIMEDI**

Problema riscontrato:  
**LA MACCHINA NON SI AVVIA**

**9. TROUBLESHOOTING****9.1 PROBLEMES, CAUSES REMEDIES**

Problems encountered:  
**THE MACHINE FAILS TO START**

**9. PROBLEMES ET REMEDES****9.1 PROBLEMES, CAUSES ET REMEDES**

Problème:  
**LA MACHINE NE DEMARRE PAS**

**CAUSA / CAUSE / CAUSE:****RIMEDIO / REMEDY / REMEDE:**

A) Posizionamento dell'interruttore generale a muro su "O" A) Positioning of main wall switch on "O" A) Positionnement de l'interrupteur général à mur sur "O"	A) Posizionamento dell'interruttore generale a muro su "I" (cap. 5, par. 5.1) A) Positioning of main wall switch on "I" (chap. 5, par. 5.1) A) Positionnement de l'interrupteur général à mur sur "I" (chap.5, par. 5.1)
B) Mancata o incompleta chiusura dello sportello macchina B) Machine door not shut properly B) Fermeture porte machine manquante ou incomplète	B) Chiusura corretta dello sportello B) Close door correctly B) Fermeture correcte de la porte
C) Mancato funzionamento dell' interruttore agente sulla chiusura dello sportello C) Door opening microswitch not working C) Non fonctionnement du microinterrupteur agissant sur l' ouverture de la porte	C) Verifica dell'efficienza del microinterruttore ed eventuale sostituzione C) Check microswitch and if necessary replace C) Contrôle du fonctionnement du microinterrupteur et éventuelle substitution
D) Pulsante rosso di emergenza inserito D) Red emergency button pressed D) Touche rouge d'urgence insérée	D) Sboccaggio del pulsante rosso di emergenza D) Release red emergency button D) Déblocage de la touche rouge d'urgence
E) Problema al motore elettrico o al circuito di comando (cap. 5, par. 5.4) E) Problem with electric motor or control circuit (chap. 5, par. 5.4) E) Problème au moteur électrique ou bien au circuit de commande (chap. 5, par. 5.4)	E) Chiamare l'assistenza tecnica autorizzata dalla ditta E) Call service technician authorised by us E) Appeler le service d'après vente (assistance technique) autorisé par la firme

Problema riscontrato:  
**TAGLIO IMPERFETTO**

Problems encountered:  
**BAD CUTTING**

Problème:  
**DECOUPAGE IMPARFAIT**

**CAUSA / CAUSE / CAUSE:****RIMEDIO / REMEDY / REMEDE:**

A) Scorretto tensionamento della lama A) Wrong blade tension A) Tension de la lame incorrecte	A) Regolazione della tensione della lama (cap. 8, par. 8.4) A) Adjust blade tension (chap. 8, par. 8.4) A) Réglage de la tension de la lame (chap. 8, par. 8.4)
B) Perdita dell'affilatura della lama B) Blade is blunt B) Perte de l'aiguillage de la lame	B) Sostituzione della lama (cap. 8, par. 8.7) B) Replace blade (chap. 8, par. 8.7) B) Substitution de la lame (chap. 8, par. 8.7)



Problema riscontrato:  
**USCITA DELLA LAMA DALLE  
PULEGGE**

Problems encountered:  
**BLADE COMES OFF PULLEYS**

Problème:  
**LES POULIES SONT SORTIES DE  
LA LAME**

**CAUSA / CAUSE / CAUSE:**

**RIMEDIO / REMEDY / REMEDE:**

A) Cattiva saldatura della lama A) Bad blade welding A) Mauvaise soudure de la lame	A) Sostituzione della lama (cap. 8, par. 8.7) A) Replace blade (chap. 8, par. 8.7) A) Substitution de la lame (chap.8, par. 8.7)
B) Scorretto tensionamento della lama B) Wrong blade tension B) Mauvaise tension de la lame	B) Regolazione della tensione della lama (cap. 8, par. 8.4) B) Adjust blade tension (chap. 8, par. 8.4) B) Réglage de la tension de la lame (chap. 8, par. 8.4)
C) Imperfetto allineamento delle pulegge C) Wrong pulley alignment C) Alignement imparfait des poulies	C) Chiamare l'assistenza tecnica autorizzata dalla ditta C) Call service technician authorised by us C) Appeler l'assistance technique autorisé par la firme

Problema riscontrato:  
**SURRISCALDAMENTO DELLA  
LAMA**

Problems encountered:  
**BLADE OVERHEATING**

Problème:  
**SURCHAUFFAGE DE LA LAME**

**CAUSA / CAUSE / CAUSE:**

**RIMEDIO / REMEDY / REMEDE:**

A) Perdita dell'affilatura della lama A) Blade blunt A) Perte de l'aguisage de la lame	A) Sostituzione della lama (cap. 8, par. 8.7) A) Replace blade (chap. 8, par. 8.7) A) Substitution de la lame (chap.8, par. 8.7)
B) Residui di taglio incastrati tra lama e guidalama B) Waste blocked between blade and blade-guide B) Restes de découpage encastrés entre la lame et guide-lame	B) Smontaggio ed accurata pulizia dei guidalama (cap. 8, par. 8.4) B) Dismantle and carefully clean the blade-guide (chap. 8, par. 8.4) B) Démontage et nettoyage soigné du guide-lame (chap. 8, par. 8.4)
C) Bloccaggio dei cuscinetti delle pulegge C) Pulley bearings block C) Blocage de coussinets des poulies	C) Sostituzione dei cuscinetti (assistenza tecnica autorizzata) C) Replace bearings (authorised service technician) C) Substitution des coussinets (assistance technique autorisé)

**SCHEMA ELETTRICO**

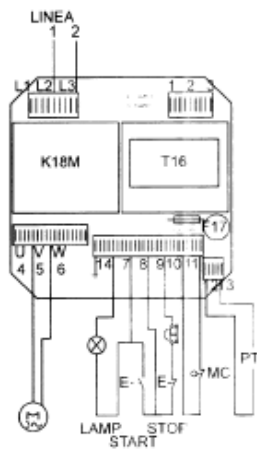

**WIRING DIAGRAM**

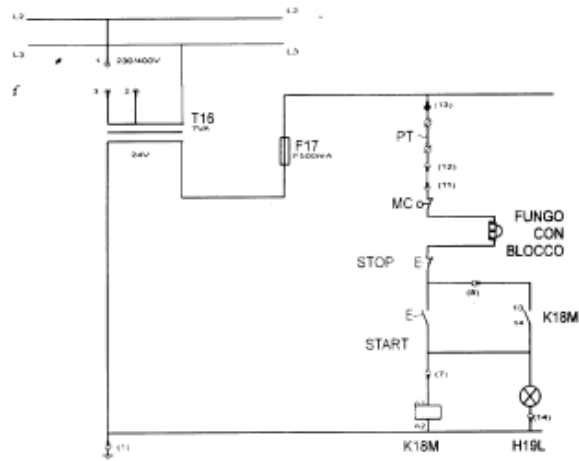

**0,81 kW 230V  
MONOFASE / SINGLE-PHASE / MONOPHASE'**

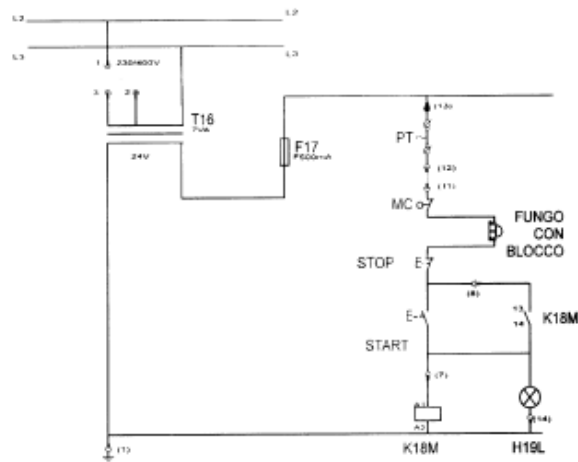
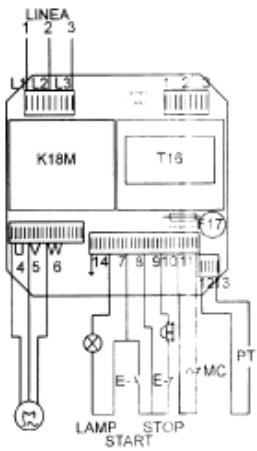

**0,81 kW 230V  
TRIFASE / THREE-PHASE / TRIPHASE'  
0,97 kW 230V  
TRIFASE / THREE-PHASE / TRIPHASE'**

Scheda tipo: TGFR4: Marcia-Arresto con frenatura programmata mediante parzializzazione d'onda..

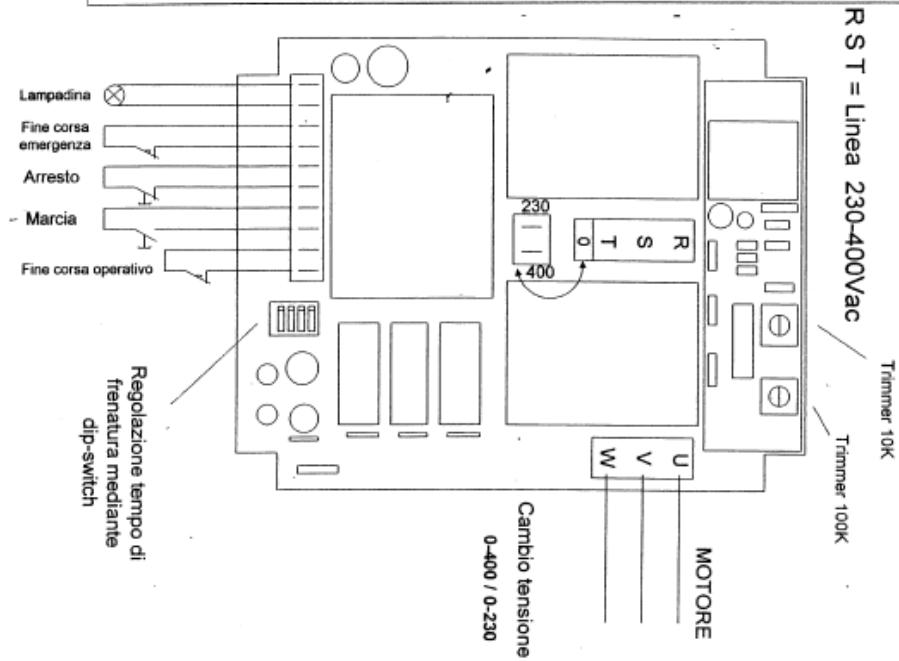

SCHEDA FRENANTE

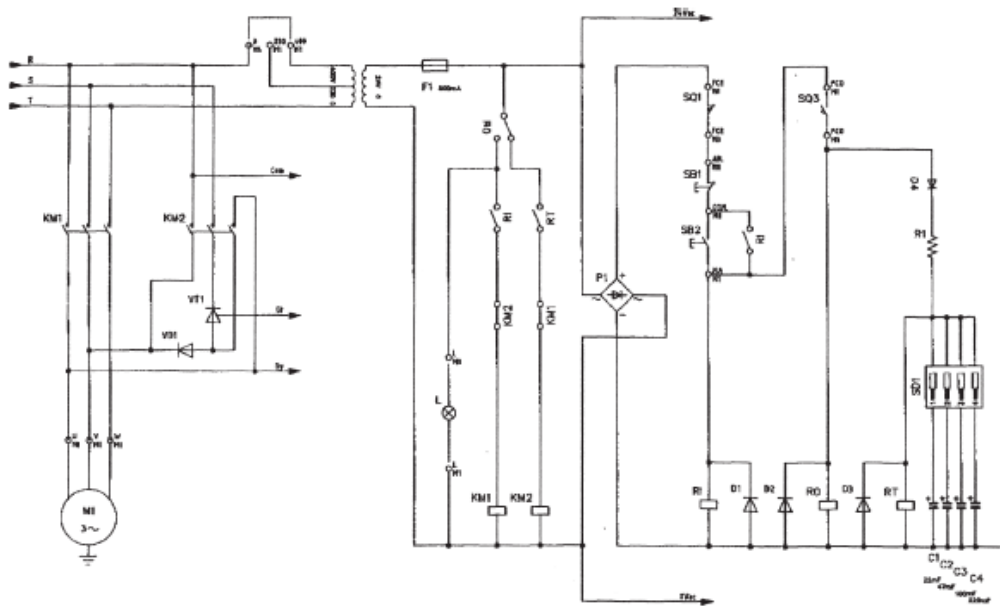

## **DICHIARAZIONE DI CONFORMITA' / GARANZIA**

Il presente dispositivo è conforme agli standard essenziali e alle altre normative pertinenti dei regolamenti europei applicabili.

La Dichiarazione di Conformità è disponibile all'indirizzo

Internet [www.indexcom.eu](http://www.indexcom.eu)

### **GARANZIA**

La garanzia è di UN ANNO dalla consegna dello strumento e consiste nella copertura gratuita della manodopera e dei ricambi per STRUMENTI RESI FRANCO SEDE della VENDITRICE. La garanzia è valida in caso di guasti NON imputabili al Committente (ad es. uso improprio) e NON imputabili al trasporto.

Se, per qualsiasi ragione, l'intervento è richiesto (o é necessario) presso il luogo di utilizzo, saranno a carico del Committente le spese per la trasferta del tecnico: tempi e spese di viaggio ed eventualmente vitto e alloggio.

Se lo strumento è spedito a mezzo corriere, le spese di trasporto (a/r) sono a carico del Committente.

La GARANZIA DECADE nel caso di guasti dovuti ad interventi di personale non autorizzato o di collegamenti ad apparecchiature applicate da altri o per errato inserimento alla rete di alimentazione.

E' ESCLUSO qualsiasi indennizzo per danni, diretti o indiretti, provocati al Committente dal mancato o parziale funzionamento degli strumenti od impianti venduti, anche se durante il periodo di garanzia.

### **TIMBRO CENTRO ASSISTENZA AUTORIZZATO**

