

BILANCIA CRONO



Index S.r.l.

Via Pascoli 91, 21044 Cavaria con Premezzo (VA)

Tel. 0331 212721

P. IVA 03726850120

Sito internet: www.indexcom.eu

Email: info@indexcom.eu

INDICE

INFORMATIVA AGLI UTENTI	4
AVVERTENZE	5
CONSIGLI	5
INSTALLAZIONE	5
SPECIFICHE TECNICHE	5
DATI METROLOGICI	5
DIMENSIONI E PESO	5
DISPLAY	6
TASTIERA	6
FUNZIONE TASTI	6
FUNZIONE BILANCE	
TRANSAZIONI	7
TARA PROGRESSIVA	7
TARA MANUALE	7
BLOCCO TARA	7
BLOCCO PREZZO	7
RIAPERTURA SCONTRINO	7
SUBTOTALE	7
STORNO PESATE	8
COPIA SCONTRINO	8
AVANZAMENTO SCONTRINO	8
CANCELLA OPERAZIONI	8
ACCESSO ALLA PROGRAMMAZIONE	8
FORMATI SCONTRINO	8
PROGRAMMAZIONE BILANCIA	
PROGRAMMI BILANCIA	9
PROCEDURA PER ENTRARE IN PROGRAMMAZIONE	9
STAMPA FUNZIONI	9
SERVIZI OPERATORI	
METROLOGICO	10
STAMPA LISTA ARTICOLI	10
STAMPA LISTA TRACCIABILITA'	10
STAMPA LISTA RICETTE	10
STAMPA PARAMETRI METROLOGICI	10
STAMPA PARAMETRI DI RETE	10
TOTALIZZATORI	
STAMPA TOTALI OPERATORI	11
STAMPA TOTALI ARTICOLI	11
STAMPA LISTA ARTICOLO.....	11
STAMPA LISTA MERCIOLOGICO	11
SCONTRINO	
INTESTAZIONE	12
LINEE DI PROGRAMMAZIONE	12
CARATTERI DISPLAY	12
PROCEDURA SETTA SCONTRINO	
ALTEZZA FONT DI STAMPA	12
LOGO SCONTRINO	12
AVANZAMENTO DELLO SCONTRINO DOPO LA STAMPA	12
SELEZIONA LE RIGHE DI INTESTAZIONE DA STAMPARE IN TESTA ALLO SCONTRINO ...	12
CENTRARE LA RIGA	12
CAMBIO FORMATI CARATERI	13
FONT CORPO SCONTRINO	13
ABILITA STAMPE	
LOGO	13
NOME OPERATORE	13
BARCODE	13
STORNO	13
DATA ORA	13
TARA	13

GESTIONE ARTICOLI	
INSERIMENTO ARTICOLI VELOCE	14
INSERIMENTO ARTICOLI COMPLETA	14
INSERIMENTO RICETTE	16
INSERIMENTO TRACCIABILITA'	16
DESCRIZIONE TRACCIABILITA'	17
DESCRIZIONE SCADENZA	17
PROGRAMMAZIONE	
MODO LAVORO	18
SPELLICOLATORE	18
OROLOGIO	18
BARCODE BILANCIA	18
ABILITA 8 OPERATORI	19
NOME OPERATORE	19
INSERISCI PLU TARA	19
USCITA TOTALE AUTOMATICO	19
SUBTOTALE	19
MESSAGGIO PUBBLICITARIO	19
DOPPIA PREZZIONE TASTO PLU / ARTICOLI	20
COMUNICAZIONE	
ETHERNET	21
GESTIONE BANCHI	21
BILANCE IN RETE ETHERNET	21
CONFIGURAZIONE BILANCE SERVER - CLIENT	21
PROCEDURA	21
COLLEGAMENTO TRA BILANCE	22
ESEMPIO	22
CAMBIO ROTOLO	
CAMBIO ROTOLO	23

INFORMATIVA AGLI UTENTI

Obbligo di informazione agli utenti



INFORMAZIONE AGLI UTENTI

Ai sensi dell'art. 13 del Decreto legislativo 25 luglio 2005, n.151 "attuazione delle Direttive 2002/95/CE e 2003/108/CE, relative alla riduzione dell'uso di sostanze pericolose nelle apparecchiature elettroniche ed elettriche, nonché allo smaltimento dei rifiuti"

Il simbolo del cassonetto barrato riportato sull'apparecchio o sulla confezione indica che il prodotto alla fine della propria vita utile deve essere raccolto separatamente dagli altri rifiuti.

La raccolta differenziata della presente apparecchiatura giunto a fine vita è organizzata e gestita dal produttore. L'utente che vorrà disfarsi della presente apparecchiatura, dovrà quindi contattare il produttore e seguire il sistema che questo ha adottato per consentire la raccolta differenziata separata dell'apparecchiatura giunte a fine vita.

L'adeguata raccolta differenziata per l'avvio successivo dell'apparecchio dismesso al riciclaggio, al trattamento e allo smaltimento ambientale compatibile, contribuisce ad evitare possibili effetti negativi sull'ambiente e sulla salute e favorisce il reimpiego e/o riciclo dei materiali di cui è composta l'apparecchiatura.

Lo smaltimento abusivo del prodotto da parte del detentore, comporta l'applicazione delle sanzioni amministrative previste dalla normativa vigente

AVVERTENZE

Questo manuale, deve essere tenuto a disposizione del personale incaricato alla sorveglianza e di tutti i controlli metrologici. La predetta avvertenza costituisce condizione per il regolare impiego dello strumento e per l'ammissione alle verifiche periodiche prescritte dalle norme vigenti.

CONSIGLI

Per ottenere dallo strumento le migliori prestazioni, ed assicurare a tutti i suoi componenti la massima durata, è **NECESSARIO ATTENERSI SCRUPOLOSAMENTE** alle norme di installazione ed uso dell'impianto, contenuti in questo opuscolo. Nell'interesse della Clientela si consiglia di fare eseguire la manutenzione e ove occorra la riparazione dello strumento dalle ditte concessionarie da noi predisposte per la nostra **ORGANIZZAZIONE ASSISTENZIALE** in quanto tali ditte sono provviste di appropriate attrezzature e di personale particolarmente formato ad operare secondo le istruzioni ricevute dal nostro ufficio progetti.

Si ricorda che nessuna responsabilità può essere imputata alla ditta WAAGE s.r.l, per interventi errati eseguiti da personale non autorizzati e per eventuali danni derivati dall'impiego di parti di ricambi non originali.

INSTALLAZIONE

Predisporre l'impianto elettrico a 220V $\pm 10\%$ 50Hz secondo norme CEI. Installare una linea separata per l'impianto di pesatura, possibilmente partendo dall'interruttore generale, qualora non fosse possibile, evitare di collegare l'impianto alle stesse linee che alimentano grossi carichi (motori, macchinari, ecc.).

Assicurarsi che la presa abbia un impianto di messa a terra efficiente. **ATTENZIONE** l'impianto collegato senza la messa a terra efficiente non può funzionare bene, inoltre si può compromettere l'apparecchiatura stessa.

Posizionare la bilancia su un piano stabile e livellare la stessa, con gli appositi piedini, centrando perfettamente la bolla d'aria, e bloccare i piedini con l'apposita ghiera.

Non caricare le bilance con pesi superiori alle loro portate massime. Quando non si usano le bilance non lasciare carichi sopra i piatti, evitare correnti d'aria durante le operazioni di pesatura, non lasciare cadere con violenza il materiale da pesare, Evitare cadute di liquidi sulle apparecchiature elettroniche.

Decliniamo ogni responsabilità per eventuali difetti di funzionamento e per la sicurezza dell'operatore. Posizionare la bilancia su un piano stabile.

SPECIFICHE TECNICHE

ALIMENTAZIONE		CONDIZIONI AMBIENTALI	
Voltaggio	220 Va rms - 15% + 10%	Temperatura di funzionamento	Da 0 °C a + 40 °C
Frequenza	50 Hz / 60 Hz	Umidità	Massimo 95 % umidità relativa non condensante
Assorbimento	40 W	RF1	PROTETTA DA INTERFERENZE RADIO SECONDO NORMATIVE STABILITE SULLE TRASMISSIONI A RADIO FREQUENZA
Tipo di connessione	Cordone alimentazione da 1,5 mt. spina bipolare con messa a terra		(EN45501) (O.I.M.L.)

DATI METROLOGICI

		MONO - RANGE			MULTI - RANGE		
PORTATA MASSIMA	Kg	6	12	30	6/15	12/30	15/30
DIVISIONE	g	2	2	5	2/5	2/5	5/10

DIMENSIONE E PESO

	CRONO L PLUS		
	L	P	H
	370	340	550

DISPLAY

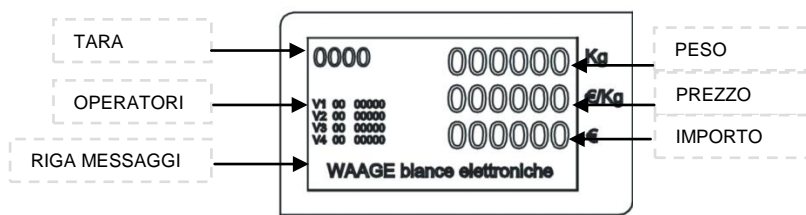

TASTIERA

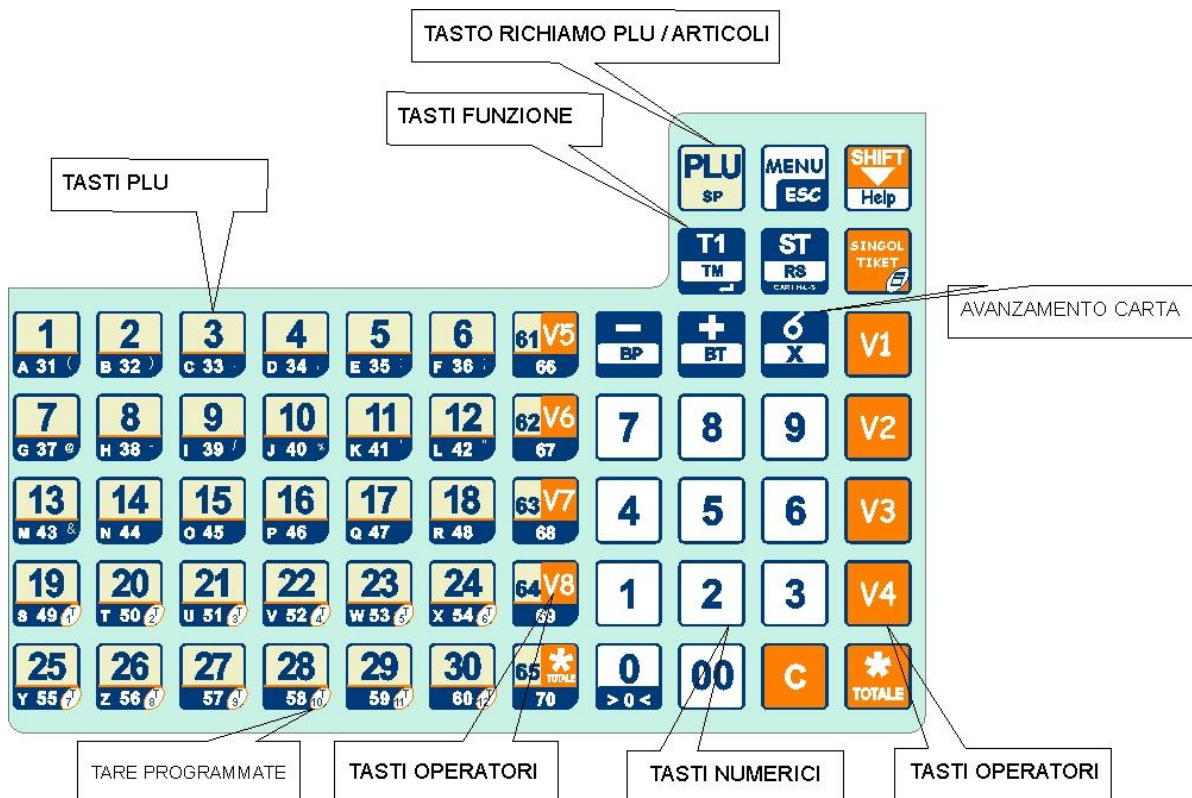

fig. A

FUNZIONI TASTI

1 9 0 00	Tasti numerici	+	Impostazione importi positivi
C	Tasto di cancellazione	-	Impostazioni importi negativi
T1	Tara progressiva	x	Abilita la funzione di moltiplicazione
TM	Tara manuale	⏏	Avanzamento carta
BT	Blocco tara	PLU U	Richiamo dei PLU indiretti
BP	Blocco prezzo	1 30 ST BT	Richiamo PLU diretti
RS	Riapertura scontrino	OP 1 OP 2 OP 3 OP 4	Identificazione operatori
ST	Storno transazione	* TOTALE	Chiusura transazione - richiesta sottotale

FUNZIONI BILANCIA-----

TRANSAZIONI

Le transazioni sono le operazioni di vendita da parte dell'operatore al cliente. Le transazioni possono essere a peso o a confezionamento.

LA TRANSAZIONE PESO posizionare il prodotto (verdura, carne, affettati ecc.) sul piatto della bilancia kg, digitare l'importo da assoggettare al prodotto €/kg, la bilancia vi visualizza il totale €, digitando il tasto OPERATORE si memorizza la transazione di conseguenza digitiamo il tasto TOTALE e di nuovo OPERATORE la bilancia emetta lo scontrino. Con questa sequenza possiamo effettuare più operazioni prima di chiedere lo scontrino.

LA TRANSAZIONE A CONFEZIONI digitare il tasto [+] inserire il prezzo del prodotto digitando il tasto OPERATORE di conseguenza il tasto TOTALE e di nuovo OPERATORE la bilancia emetterà lo scontrino. Con questa sequenza possiamo effettuare più operazioni prima di chiedere lo scontrino.

TARA PROGRESSIVA

La funzione tara progressiva trasferisce il peso posizionato sul piatto della bilancia in tara. Posizionare il peso sul piatto e digitando il tasto [T1] la bilancia si posiziona in modalità peso. Per cancellare dal display il valore di tara digitare il tasto [C].

TARA MANUALE

La funzione tara manuale viene impostata manualmente. Digitando il tasto [TM] sul display compare la scritta **INSERIRE TARA**, digitare la tara da inserire "esempio 120 g", per memorizzare e pesare digitare nuovamente il tasto [TM]. Per cancellare dal display il valore di tara digitare il tasto [C].

BLOCCO TARA

La funzione blocco tara serve quando abbiamo una tara sia progressiva che tara manuale fissa, per abilitare il blocco tara bisogna inserire una tara progressiva o tara manuale e digitare il tasto [BT], sul display viene visualizzato il simbolo BT, che sta a significare l'attivazione della funzione BLOCCO TARA. Per disabilitare la funzione BLOCCO TARA, digitare il tasto [BT] sul display scompare il simbolo BT. Per cancellare il valore di tara digitare il tasto [C].

BLOCCO PREZZO

La funzione blocco prezzo serve quando abbiamo un prezzo singolo, per abilitare il blocco prezzo bisogna inserire il prezzo tramite la tastiera numerica e digitare il tasto [BP], sul display viene visualizzato il simbolo BP, che sta a significare l'attivazione della funzione BLOCCO PREZZO. Per disabilitare la funzione BLOCCO PREZZO, digitare il tasto [BP] sul display scompare il simbolo BP. Per cancellare il valore di tara digitare il tasto [C].

RIAPERTURA SCONTRINO

La funzione RIAPERTURA SCONTRINO riapre l'ultimo scontrino dell'operatore, ed è possibile eseguire altre transazioni o ristampare lo scontrino. Dopo aver eseguito le transazioni e stampato lo scontrino per riaprire lo scontrino digitare il tasto [RS] sul display compare la scritta RIAP. SCONTRINO - TASTO OPERATORE, digitare il tasto operatore "esempio OP 1" ed è possibile inserire altre transazioni oppure stampare lo scontrino con i tasti [TOTALE] e operatore [OP1].

SUBTOTALE

La funzione SUBTOTALE si visualizza le transazioni e l'importo. Dopo aver eseguito le transazioni digitare il tasto [ST] sul display compare la scritta SUBTOTALE - TASTO OPERATORE, digitare l'operatore "esempio OP 1" sul display compaiono le seguenti scritte TOTALE - V1 - 03

TOTALE: è il totale delle transazioni

V1-V2-V3-V4: venditore/operatore selezionato

03: è il numero di transazioni eseguite

STORNO PESATE

La funzione STORNO PESATE da la possibilità di cancellare le singole pesate sull'operatore. Dopo aver eseguito le transazioni digitare il tasto [ST] sul display compare la scritta SUBTOTALE - TASTO OPERATORE, digitare l' operatore " esempio OP 1 " sul display compaio le seguenti scritte TOTALE - V1 - 01 per visualizzare le singole transazioni digitare il tasto [+], per scorrere le singole transazioni digitare sempre il tasto [+], per cancellare la transazione digitare il tasto [C], dopo aver visualizzato o cancellato la transazione digitare il tasto [TOTALE] e la bilancia emetterà lo scontrino con la transazione annullata.

COPIA DELLO SCONTRINO

La funzione COPIA DELLO SCONTRINO, è possibile effettuare una copia dello scontrino. Dopo aver eseguito le transazioni ed emesso lo scontrino, per stampare la copia digitare il tasto [TOTALE] e il tasto [OPEARATORE].



AVANZAMENTO CARTA

La funzione AVANZAMENTO CARTA, è possibile far avanzare la carta in bianco, digitare il tasto 

CANCELLAZIONE OPERAZIONI

La funzione CANCELLAZIONE OPERAZIONI, è possibile cancellare le operazioni, digitare il tasto 

ACCESSO ALLA PROGRAMMAZIONE

Digitare il tasto MENU  si entra nella programmazione della bilancia.
 Sul visore **T/kg** viene visualizzato la scritta **PRO - 00**
 Sul visore **messaggi** viene riportata la scritta **USER MENU**
 digitare il tasto  per stampare lo scontrino con l'elenco completo DELLE FUNZIONI
 Per uscire dalla programmazione digitare il tasto ESC 

FORMATI SCONTRINI

WAAGE SRL BILANCE ELETTRONICHE SAN PIETRO INFINE CASERTA ITALIA			
14/03/13 09:19 OP.1 # 1250			
Kg	€/kg	EURO	
10.000	10.00	100.00	
ART (1)	TOTALE €	100.00	
ARRIVEDERCI E GRAZIE			

WAAGE SRL BILANCE ELETTRONICHE SAN PIETRO INFINE CASERTA ITALIA			
14/03/13 09:19 OP.1 # 1250			
Kg	€/kg	EURO	
0.124 PT = 0.022 kg	3.20	0.40	
ART (1)	TOTALE €	0,40	
ARRIVEDERCI E GRAZIE			

WAAGE SRL BILANCE ELETTRONICHE SAN PIETRO INFINE CASERTA ITALIA			
14/03/13 09:19 OP.1 # 1250			
Kg	€/kg	EURO	
PERE 0.598	1.20	0.72	
ART (1)	TOTALE €	0,72	
ARRIVEDERCI E GRAZIE			

WAAGE SRL BILANCE ELETTRONICHE SAN PIETRO INFINE CASERTA ITALIA			
14/03/13 09:19 OP.1 # 1250			
Kg	€/kg	EURO	
0.112 0.124	2.50 3.20	0.28 0.40	
ART (2)	TOTALE €	0.68	
 0200010000681			
ARRIVEDERCI E GRAZIE			

WAAGE SRL BILANCE ELETTRONICHE SAN PIETRO INFINE CASERTA ITALIA			
14/03/13 09:19 OP.1 # 1250			
Kg	€/kg	EURO	
0.124 PT = 0.022 kg	3.20	0.40	
ART (1)	TOTALE €	0,40	
 0680586200681			
ARRIVEDERCI E GRAZIE			

WAAGE SRL BILANCE ELETTRONICHE SAN PIETRO INFINE CASERTA ITALIA			
14/03/13 09:19 OP.1 # 1250			
Kg	€/kg	EURO	
PERE 0.124	3.20	0.40	
ART (1)	TOTALE €	0,40	
 0680586200681			
ARRIVEDERCI E GRAZIE			

PROGRAMMAZIONE BILANCIA

PROGRAMMI BILANCIA

SERVIZI OPERATORI	
CODICE	PROGRAMMA
01	METROLOGICO
02	LISTATO ARTICOLO
03	LISTATO TRACCIABILITA'
04	LISTATO RICETTE
05	LISTATO MERCILOGICO
06	PARAMETRI DI RETE
07	LOYAUT ETICHETTE
TOTALI	
10	G. TOTALE OPERATORI
11	G. TOTALE ARTICOLI
12	G. TOTALE ARTICOLO
13	TOTALE MERCILOGICO
SCONTRINO	
14	INTESTAZIONI
15	ABILITA STAMPE
	> LOGO
	> NOME OPERATORE
	> BARCODE
	> STORNO
	> DATA E ORA
	> TARA
ARTICOLO	
20	INSERIMENTO ARTICOLI
21	INSERIMENTO RICETTE
22	INSERIMENTO TRACCIABILIA'
23	DESCRIZIONE TRACCIABILITA'
24	DESCRIZIONE SCADENZA
25	DESCRIZIONE MERCILOGICO
PROGRAMMAZIONE	
30	MODO LAVORO
31	SPELLICOLATORE
32	OROLOGIO
33	BARCODE BILANCIA
34	ABILITA 8 OPERATORI
35	NOME OPERATORE
36	TARA PROGRAMMATA
37	USCITA AUTOMATICA TOTALE
38	SUBTOTALE
39	MESSAGGIO PUBBLICITARIO
40	DOPPIA PRESSIONE PLU / ARTICOLO
COMUNICAZIONE	
50	EHERNET
60	SERIALE

STAMPA DELLE FUNZIONI

PROCEDURA

Digitare il tasto  inserire password " **000000** " si entra nella programmazione della bilancia.

Sul visore **T/kg** viene visualizzato la scritta **PRO - 00**

Sul visore **messaggi** viene riportata la scritta **USER MENU**

digitare il tasto  per stampare lo scontrino con l'elenco completo DELLE FUNZIONI

Per uscire dalla programmazione digitare il tasto ESC 

IMPORTANTE!

Dopo aver digitato il tasto  inserire la PASSWORD, composta da sei cifre " **000000** ". La password viene richiesta solo la prima volta che si entra nella programmazione.

IMPORTANTE!

Quando inseriamo la password sul visore € compaiono tutti 8 anche se il codice digitato è diverso.

IMPORTANTE!

Se il codice segreto è errato la bilancia emette un segnale acustico e si blocca, per impostare il codice segreto per la seconda volta, bisogna spegnere e accendere la bilancia ripetendo le operazioni sopra descritte.

LISTATI**PRG - 01 METROLOGICO** (permette di stampare tutte le programmazioni e funzioni della bilancia)**PROCEDURA**Digitare il tasto MENU  (inserire password "000000" se abilitata).Sul visore **T/kg** viene visualizzata la scritta **PRO - 00**Sul visore **messaggi** viene riportata la scritta **USER MENU**Impostare mediante tastiera numerica il codice programma **01**

per stampare lo scontrino con l'elenco completo PARAMETRI METROLOGICI

Per uscire dalla programmazione digitare il tasto ESC **PRG - 02 STAMPA LISTA ARTICOLI** (permette di stampare la lista completa degli articoli memorizzati)**PROCEDURA**Digitare il tasto MENU  (inserire password "000000" se abilitata).Sul visore **T/kg** viene visualizzato la scritta **PRO - 00**Sul visore **messaggi** viene riportata la scritta **USER MENU**Impostare mediante tastiera numerica il codice programma **02**

per stampare lo scontrino con l'elenco completo DEGLI ARTICOLI

Per uscire dalla programmazione digitare il tasto ESC **PRG - 03 STAMPA LISTA INGREDIENTI** (permette di stampare la lista completa degli ingredienti memorizzati)**PROCEDURA**Digitare il tasto MENU  (inserire password "000000" se abilitata).Sul visore **T/kg** viene visualizzato la scritta **PRO - 00**Sul visore **messaggi** viene riportata la scritta **USER MENU**Impostare mediante tastiera numerica il codice programma **03**

per stampare lo scontrino con l'elenco completo DELLE TRACCIABILITA

Per uscire dalla programmazione digitare il tasto ESC **IMPORTANTE!**





INSERIMENTO RICETTE PROGRAMMA 22 (vedi pag.)

PRG - 04 STAMPA LISTA TRACCIABILITA' (permette di stampare la lista completa della tracciabilità memorizzati)**PROCEDURA**Digitare il tasto MENU  (inserire password "000000" se abilitata).Sul visore **T/kg** viene visualizzato la scritta **PRO - 00**Sul visore **messaggi** viene riportata la scritta **USER MENU**Impostare mediante tastiera numerica il codice programma **04**

per stampare lo scontrino con l'elenco completo DELLE RICETTE

Per uscire dalla programmazione digitare il tasto ESC **IMPORTANTE!**

INSERIMENTO TRACCIABILITA' PROGRAMMA 21 (vedi pag.)

PRG - 05 STAMPA LISTA MERCIOLOGICO (permette di stampare la lista completa delle ricette memorizzati)**PROCEDURA**Digitare il tasto MENU  (inserire password "000000" se abilitata).Sul visore **T/kg** viene visualizzato la scritta **PRO - 00**Sul visore **messaggi** viene riportata la scritta **USER MENU**Impostare mediante tastiera numerica il codice programma **05**digitare il tasto  per stampare lo scontrino con l'elenco completo DEI CODICI MERCIOLOGICIPer uscire dalla programmazione digitare il tasto ESC **PRG - 06 STAMPA LISTA PARAMETRI RETE** (permette di stampare la lista completa delle ricette memorizzati)**PROCEDURA**Digitare il tasto MENU  (inserire password "000000" se abilitata).Sul visore **T/kg** viene visualizzato la scritta **PRO - 00**Sul visore **messaggi** viene riportata la scritta **USER MENU**Impostare mediante tastiera numerica il codice programma **06**digitare il tasto  per stampare lo scontrino con l'elenco completo DEI PARAMETRI RETE ETHERNETPer uscire dalla programmazione digitare il tasto ESC **IMPORTANTE!**

IMPOSTAZIONE DEI PARAMETRI DI RETE ETHERNET PROGRAMMA 50 (vedi pag.)

TOTALIZZAZIONI**PRG - 10 STAMPA E AZZERA TOTALI OPERATORI** (permette di stampare e azzera gli operatori)**PROCEDURA**

Digitare il tasto MENU  (inserire password "000000" se abilitata).

Sul visore **T/kg** viene visualizzato la scritta **PRO - 00**

Sul **visore messaggi** viene riportata la scritta **USER MENU**

Impostare mediante tastiera numerica il codice programma **10**

per stampare lo scontrino con l'elenco TOTALI OPERATORI

Sul **visore messaggi** viene riportata la scritta **AZZERARE**

Per AZZERARE gli OPERATORI digitare il tasto 

Per uscire dalla programmazione digitare il tasto ESC 

PRG - 11 STAMPA E AZZERA TOTALI ARTICOLI (permette di stampare e azzera gli articoli)**PROCEDURA**

Digitare il tasto MENU  (inserire password "000000" se abilitata).

Sul visore **T/kg** viene visualizzato la scritta **PRO - 00**

Sul **visore messaggi** viene riportata la scritta **USER MENU**

Impostare mediante tastiera numerica il codice programma **11**

per stampare lo scontrino con l'elenco TOTALI ARTICOLI

Sul **visore messaggi** viene riportata la scritta **AZZERARE**

Per AZZERARE gli ARTICOLI digitare il tasto 

Per uscire dalla programmazione digitare il tasto ESC 

PRG - 12 STAMPA E AZZERA TOTALE ARTICOLO (permette di stampare e azzera il singolo articolo)**PROCEDURA**

Digitare il tasto MENU  (inserire password "000000" se abilitata).

Sul visore **T/kg** viene visualizzato la scritta **PRO - 00**

Sul **visore messaggi** viene riportata la scritta **USER MENU**

Impostare mediante tastiera numerica il codice programma **12**

Sul **visore messaggi** viene riportata la scritta **CODICE ARTICOLO 0**

digitare tramite la tastiera alfanumerica il codice dell'ARTICOLO DA AZZERARE (es. codice articolo 1)

digitare il tasto  per stampare lo scontrino con l'elenco TOTALE ARTICOLO

Sul **visore messaggi** viene riportata la scritta **AZZERARE**

Per AZZERARE L' ARTICOLO digitare il tasto 

Per uscire dalla programmazione digitare il tasto ESC 

PRG - 13 STAMPA MERCIOLOGICO (permette di stampare e azzera il singolo articolo)**PROCEDURA**

Digitare il tasto MENU  (inserire password "000000" se abilitata).

Sul visore **T/kg** viene visualizzato la scritta **PRO - 00**

Sul **visore messaggi** viene riportata la scritta **USER MENU**

Impostare mediante tastiera numerica il codice programma **13**

Sul **visore messaggi** viene riportata la scritta **CODICE MERCIOLOGICO** digitare tramite la tastiera alfanumerica il

codice dell'ARTICOLO DA AZZERARE (es. codice articolo 1)

per stampare lo scontrino con l'elenco MERCIOLOGICO

Per uscire dalla programmazione digitare il tasto ESC 

SCONTRINO

PRG - 14 INTESTAZIONI (permette di programmare l'intestazione della bilancia sullo scontrino)

PROCEDURA

Digitare il tasto MENU  (inserire password "000000" se abilitata).

Sul visore T/kg viene visualizzato la scritta **PRO - 00**

Sul visore messaggi viene riportata la scritta **USER MENU**

Impostare mediante tastiera numerica il codice programma **14**

digitare il tasto  emetterà uno scontrino che vi aiuta ad eseguire tutte le funzioni dell'intestazione

LINEA DA PROGRAMMARE

sul display compare la scritta **LINEA 1** e un cursore che lampeggia, in questo modo possiamo inserire la descrizione della prima riga utilizzando le lettere e i numeri e caratteri speciali in tastiera.

digitare il tasto  per selezionare la LINEA 2, procedere allo stesso modo come descritto sopra.



CARATTERI DISPLAY

SIMBOLI	DESCRIZIONE	TASTI DI SEQUENZA
LINEA 1	possiamo inserire la descrizione della prima riga.	 Avanza la riga
F	Setta altezza font	 
L	LOGO	 
A	Avanzamento dello scontrino dopo la stampa	 
H	Seleziona le righe da stampare sullo scontrino	

PROCEDURA SETTA SCONTRINO

Digitare il tasto  per settare ogni singola voce riportata in tabella, procedura

ALTEZZA FONT DI STAMPA " F "



Digitare il tasto  il display comincia a lampeggiare cambiare l'impostazione con i tasti  e 

F 1 / F 2 / F 3

F0 = non stampa la riga



digitare il tasto  per selezionare la LINEA 2, e programmare l'altezza del font, procedere in questo modo per le linee di intestazione 3 - 4 - 5

AVANZAMENTO DELLO SCONTRINO DOPO LA STAMPA "A"

Digitare il tasto  il display comincia a lampeggiare cambiare l'impostazione con i tasti  e 

A1 __ A9

SELEZIONARE LE RIGHE DI INTESTAZIONI DA STAMPARE IN TESTA ALLO SCONTRINO " H "

digitare tre volte il tasto  cambiare l'impostazione con i tasti  e 

H1 __ H5

con H4 stampa 4 righe in testa allo scontrino e 1 in coda

CENTRARE LA RIGA

dopo avere scritto l'intestazione della prima riga per centrarla digitare il tasto  ripetere la procedura per tutte e 5 le LINEE

CAMBIO FORMATI CARATTERI

digitare il tasto  per cambiare impostazione

CAR H = carattere maiuscolo

CAR L = carattere minuscolo

CAR S = carattere speciali () . ; , ,

FONT CORPO SCONTRINO

Digitare il tasto il display comincia a lampeggiare cambiare l'impostazione con i tasti e

F 1 / F 2 / F 3 / F 4

digitare il tasto per selezionare la LINEA 2, e programmare l'altezza del font, procedere in questo modo per le linee 3.

F0 non stampa la riga scontrino

SETTA SCONTRINO

----- TESTA SCONTRINO -----		
WAAGE SRL BILANCE ELETTRONICHE SAN PIETRO INFINE CASERTA ITALIA		
----- CORPO SCONTRINO -----		
Kg	€/kg	€URO
10.000	10.00	100.00
ART (1)	TOTALE €	100.00
----- CODA SCONTRINO -----		
ARRIVEDERCI E GRAZIE		

ALTEZZA FONT	
WAAGE SRL	FONT F4
WAAGE SRL	FONT F3
WAAGE SRL	FONT F2
WAAGE SRL	FONT F1

ABILITA STAMPE

PRG - 15 ABILITA STAMPE (permette di ABILITARE E DISABILITARE LE STAMPE SULLO SCONTRINO)

PROCEDURA

Digitare il tasto MENU (inserire password "000000" se abilitata).

Sul visore **T/kg** viene visualizzato la scritta **PRO - 00**

Sul visore **messaggi** viene riportata la scritta **USER MENU**

Impostare mediante tastiera numerica il codice programma **15**

LOGO

Sul visore **messaggi** viene riportata la scritta **LOGO** [X] per disabilitare digitare il tasto per andare avanti nella programmazione digitare il tasto Per tornare indietro digitare il tasto

NOME OPERATORE

Sul visore **messaggi** viene riportata la scritta **NOME OPERATORE** [X] per disabilitare digitare il tasto per andare avanti nella programmazione digitare il tasto Per tornare indietro digitare il tasto

BAR CODE

Sul visore **messaggi** viene riportata la scritta **BARCODE** [X] per disabilitare digitare il tasto per andare avanti nella programmazione digitare il tasto Per tornare indietro digitare il tasto

STORNO

Sul visore **messaggi** viene riportata la scritta **STORNO** [X] per disabilitare digitare il tasto per andare avanti nella programmazione digitare il tasto Per tornare indietro digitare il tasto

DATA

Sul visore **messaggi** viene riportata la scritta **DATA** [X] per disabilitare digitare il tasto per andare avanti nella programmazione digitare il tasto Per tornare indietro digitare il tasto

TARA

Sul visore **messaggi** viene riportata la scritta **TARA** [X] per disabilitare digitare il tasto per andare avanti nella programmazione digitare il tasto Per tornare indietro digitare il tasto

GESTIONE ARTICOLI

PRG - 20 GESTIONE ARTICOLO VELOCE (permette di inserire e modificare un articolo velocemente)

PROCEDURA

Digitare il tasto MENU  (inserire password "000000" se abilitata).

Sul visore **T/kg** viene visualizzato la scritta **PRO - 00**

Sul visore **messaggi** viene riportata la scritta **USER MENU**

Impostare mediante tastiera numerica il codice programma **20**

Sul visore **messaggi** viene riportata la scritta **CODICE ARTICOLO** digitare tramite la tastiera alfanumerica il codice dell'ARTICOLO (es. codice articolo 1)

digitare il tasto 

Sul visore **messaggi** viene riportata la scritta **DESCRIZIONE** (es. pere) digitare il tasto 

Sul visore **messaggi** viene riportata la scritta **PREZZO ARTICOLO** (es. 31.00) digitare il tasto 

Sul visore **messaggi** viene riportata la scritta **ASSEGNAZIONE A TASTO PLU**

digitare il numero del PLU a cui assegnare l'articolo,

dal PLU 1 AL PLU 30 digitare direttamente l'articolo

dal PLU 31 AL PLU 60 digitare prima il tasto PLU e poi il tasto PLU (fig. A pag. 6) dove assegnare l'articolo.

Per uscire dalla programmazione digitare il tasto ESC 

ripetere la sequenza descritta sopra per l'articolo successivo

PRG - 20 GESTIONE ARTICOLI COMPLETA (permette di programmare e modificare gli articoli)

PROCEDURA

Digitare il tasto MENU  (inserire password "000000" se abilitata).

Sul visore **T/kg** viene visualizzato la scritta **PRO - 00**

Sul visore **messaggi** viene riportata la scritta **USER MENU**

Impostare mediante tastiera numerica il codice programma **20**







digitare il tasto  per scorre l'elenco e le impostazioni dell'articolo





IMPORTANTE!

sul display compare la scritta CODICE PRGRAMMA e obbligatorio inserire da 1 a 1000 per continuare l'inserimento dell'articolo.

GESTIONE ARTICOLI

20 GESTIONE ARTICOLI

CODICE	Codice numerico lunghezze tre caratteri 1 - 1000 confirmare con il tasto 
DESCRIZIONE	lunghezza massima 20 caratteri. inserire la descrizione tramite simbolo in tastiera confirmare con il tasto 
PREZZO	inserire il prezzo di vendita del prodotto confirmare con il tasto 
ASSEGNAZIONE A TASTO PLU	dal PLU 1 AL PLU 30 digitare direttamente l'articolo dal PLU 31 AL PLU 60 digitare prima il tasto PLU e poi il tasto PLU (fig. A pag. 6) dove assegnare l'articolo. confirmare con il tasto 
TIPO DI VENDITA	il tipo di vendita può essere in due modi VENDITA A PESO VENDITA A CANFEZIONE Per cambiare il tipo di vendita digitare il tasto  confirmare con il tasto 
TARA	inserire la tara del prodotto confirmare con il tasto 

PUNTATORE TRACCIABILIA'	<p>puntatore codice tracciabilità inserire codice tracciabilità confermare con il tasto </p> <p>programma 22 inserimento tracciabilità - se il codice impostato è 99 in modalità etichette, codifica un lotto automatico che codifica la data più il codice articolo.</p>
BARCODE	<p>il codice a barre e interamente programmabile EAN 13 si possono programmare 12 lettere codici di identificazione codice a barre N = numero scontrino P = prezzo scontrino G = numero di transazioni C = codice operatore V = tipo di vendita W = peso Esempio di codice a barre PPPGGGVVWWW</p> <p><i>IMPORTANTE!</i> Se non vogliamo stampare il codice a barre basta non scrivere nessuna lettera.</p> <p>confermare con il tasto </p>
GIORNI DI SCADENZA	<p>Inserire i giorni di scadenza " esempio 120 " confermare con il tasto </p>
COD. RICETTE	<p>inserire il codice ricetta o ingredienti, confermare con il tasto </p> <p>programma 21 inserimento ricette</p>
COD. MERCIOLOGICO	<p>inserire il codice merciologico, confermare con il tasto </p> <p>programma 25 inserimento merciologico</p>
LAYOUT ETICHETTE	<p>Impostare il LAYOUT ETICHETTE DA 1 A 3 tramite la tastiera alfanumerica IMPORTANTE I layout delle etichette vengono caricate tramite il software smb etichette.</p>

ESEMPIO GESTIONE ARTICOLI - FORMAGGIO

20 GESTIONE ARTICOLI

CODICE	015
DESCRIZIONE	PECORINO
PREZZO	15,00
ARTICOLO A TASTO PLU	01
TIPO DI VENSITA	VENDITA A PESA
TARA	0
PUNTATORE TRACCIABILIA'	0
BARCODE	PPPGGGVVWWW
DATA CONFEZIONAMENTO	150
RICETTE	LATTE - CAGLIO - SALE
MERCIOLOGICO	LATTICINI

PRG - 21 INSERIMENTO RICETTE**PROCEDURA**

Digitare il tasto MENU  (inserire password "000000" se abilitata).

Sul visore **T/kg** viene visualizzato la scritta **PRO - 00**

Sul visore **messaggi** viene riportata la scritta **USER MENU**



Impostare mediante tastiera numerica il codice programma **21**

Sul visore **messaggi** viene riportata la scritta **CODICE RICETTE** digitare tramite la tastiera alfanumerica il codice della RICETTA (es. codice ricetta 1)

digitare il tasto  per entrare nella ricetta

inserire la descrizione utilizzando le lettere e numeri descritti in tastiera

CARATTERI DISPLAY

SIMBOLI	DESCRIZIONE	TASTI DI SEGUENZA
LINEA 1	possiamo inserire la descrizione della prima riga.	 Avanza la riga
POS 01	Posizione della singola lettera	
Car H	Formato carattere	

procedere come descritto sopra per inserire le altre ricette.

PRG - 22 INSERIMENTO TRACCIABILITA'**PROCEDURA**

Digitare il tasto MENU  (inserire password "000000" se abilitata).

Sul visore **T/kg** viene visualizzato la scritta **PRO - 00**

Sul visore **messaggi** viene riportata la scritta **USER MENU**

Impostare mediante tastiera numerica il codice programma **22**

Sul visore **messaggi** viene riportata la scritta **CODICE TRACCIABILITA'** digitare tramite la tastiera alfanumerica il codice della TRACCIABILITA' (es. codice tracciabilità 1)



digitare il tasto  per entrare nella tracciabilità

inserire la descrizione utilizzando le lettere e numeri descritti in tastiera

lo strumento vi propone

LINEA	DESCRIZIONE
LINEA 1	LOTTO
LINEA 2	AURICOLARE
LINEA 3	CATEGORIA
LINEA 4	NATO IN
LINEA 5	ETA'
LINEA 6	ALLEVATO
LINEA 7	MACELLATO
LINEA 8	COD. MACELLO
LINEA 9	RAZZA

CARATTERI DISPLAY



SIMBOLI	DESCRIZIONE	TASTI DI SEGUENZA
LINEA 1	possiamo inserire la descrizione della prima riga.	 Avanza la riga
POS 01	Posizione della singola lettera	
Car H	Formato carattere	

procedere come descritto sopra per inserire le altre tracciabilità.



IMPORTANTE! è possibili cambiare le descrizioni della tracciabilità con il programma **23**

PRG - 23 DESCRIZIONE TRACCIABILITA' (permette di cambiare i campi della tracciabilità)

PROCEDURA

Digitare il tasto MENU  (inserire password "000000" se abilitata).
 Sul visore **T/kg** viene visualizzato la scritta **PRO - 00**
 Sul visore **messaggi** viene riportata la scritta **USER MENU**
 Impostare mediante tastiera numerica il codice programma **23**
 digitare il tasto  si entra nella programmazione

CARATTERI DISPLAY



SIMBOLI	DESCRIZIONE	TASTI DI SEGUENZA
LINEA 1	possiamo inserire la descrizione della prima riga.	 Avanza la riga
POS 01	Posizione della singola lettera	
Car H	Formato carattere	

LINEA	DESCRIZIONE
LINEA 1	LOTTO
LINEA 2	AURICOLARE
LINEA 3	CATEGORIA
LINEA 4	NATO IN
LINEA 5	ETA'
LINEA 6	ALLEVATO
LINEA 7	MACELLATO
LINEA 8	COD. MACELLO
LINEA 9	RAZZA



IMPORTANTE! dopo aver modificato le voci della tracciabilità valgono per tutte le n° 99 tracciabilità

PRG - 24 DESCRIZIONE DATA DI CONFEZIONAMENTO (permette di modificare i campi confezionato il)

PROCEDURA

Digitare il tasto MENU  (inserire password "000000" se abilitata).
 Sul visore **T/kg** viene visualizzato la scritta **PRO - 00**
 Sul visore **messaggi** viene riportata la scritta **USER MENU**
 Impostare mediante tastiera numerica il codice programma **24**
 digitare il tasto  si entra nella programmazione

CARATTERI DISPLAY

SIMBOLI	DESCRIZIONE	TASTI DI SEGUENZA
LINEA 1	possiamo inserire la descrizione della prima riga.	 Avanza la riga
POS 01	Posizione della singola lettera	
Car H	Formato carattere	

LINEA	DESCRIZIONE
LINEA 1	CONFEZIONATO IL
LINEA 2	DA CONSUMARI ENTRO IL

PROGRAMMAZIONE

PRG - 30 MODO LAVORO (permette di selezionare il modo lavoro scontrino - singolo - sigoltiket - etichetta)

PROCEDURA

Digitare il tasto MENU  (inserire password "000000" se abilitata).

Sul visore **T/kg** viene visualizzato la scritta **PRO - 00**

Sul visore **messaggi** viene riportata la scritta **USER MENU**

Impostare mediante tastiera numerica il codice programma **30**

SELEZIONE DEL MODO LAVORO

selezionare il modo lavoro con il tasto 

può lavorare in tre modi

- MODO SCONTRINO
- MODO SINGOLO (ogni transazione si chiude con il tasto operatore)
- MODO ETICHETTATRICE (lavorando sul PLU possiamo lavorare in continua)
- MODO SELF SERVICE

confermare digitare il tasto 

PRG - 31 MOTORE RIAVVOLGITORE (abilita e disabilita il riavvolgitore)

PROCEDURA

Digitare il tasto MENU  (inserire password "000000" se abilitata).

Sul visore **T/kg** viene visualizzato la scritta **PRO - 00**

Sul visore **messaggi** viene riportata la scritta **USER MENU**

Impostare mediante tastiera numerica il codice programma **31**

Sul visore **messaggi** viene riportata la scritta **MOTORE RIAVVOLGITORE []**

per disabilitare digitare il tasto 

PRG - 32 OROLOGIO (permette abilitare o disabilitare la data e ora e di modificarla)

PROCEDURA

Digitare il tasto MENU  (inserire password "000000" se abilitata).

Sul visore **T/kg** viene visualizzato la scritta **PRO - 00**

Sul visore **messaggi** viene riportata la scritta **USER MENU**

Impostare mediante tastiera numerica il codice programma **32**

sul visore messaggi compare la scritta **INS.RE DATA GGMMAA (giorno - mese - anno)**

digitare il tasto  per procedere con l'inserimento della data

sul visore messaggi compare la scritta **INS.RE ORA HHMMSS (ore - minuti - secondi)**

digitare il tasto  per confermare la programmazione

PRG - 33 BARCODE (permette inserire il codice a barre della bilancia)

PROCEDURA

Digitare il tasto MENU  (inserire password "000000" se abilitata).

Sul visore **T/kg** viene visualizzato la scritta **PRO - 00**

Sul visore **messaggi** viene riportata la scritta **USER MENU**

Impostare mediante tastiera numerica il codice programma **30**

digitare il tasto  si entra nella programmazione

il codice a barre e interamente programmabile EAN 13

si possono programmare 12 lettere

codici di identificazione codice a barre

N = numero scontrino

P = prezzo scontrino

G = numero di transazioni

C = codice operatore

V = tipo di vendita

W = peso

Esempio di codice a barre

PPPPGGGVVWWW

Se non vogliamo stampare il codice a barre basta non scrivere nessuna lettera.

PRG - 34 SETTA 8 OPERATORI (si seleziona il modo lavoro 4 oppure 8 operatori)**PROCEDURA**

Digitare il tasto MENU  (inserire password "000000" se abilitata).

Sul visore T/kg viene visualizzato la scritta **PRO - 00**

Sul visore messaggi viene riportata la scritta **USER MENU**

Impostare mediante tastiera numerica il codice programma **37**

Sul visore messaggi viene riportata la scritta **TOTALE ZERO []**

per disabilitare digitare il tasto 

PRG - 35 NOME OPERATORE (permette di inserire il nome dell'operatore)**PROCEDURA**

Digitare il tasto MENU  (inserire password "000000" se abilitata).

Sul visore T/kg viene visualizzato la scritta **PRO - 00**

Sul visore messaggi viene riportata la scritta **USER MENU**

Impostare mediante tastiera numerica il codice programma **33**

digitare il tasto  si entra nella programmazione

Sul visore messaggi viene riportata la scritta **NOME OP ON**

NOME OP ON ABILITA NOME OPERATORE

NOME OP OFF DISABILITA NOME OPERATORE

per disabilitare o abilitare la stampa della data digitare il tasto 

digitare il tasto 

Sul visore messaggi viene riportata la scritta **TASTO [OP]**

per inserire il nome sul singolo operatore digitare il tasto operatore 

confermare con il tasto 

procedere allo stesso modo per inserire il nome degli altri operatori.

per uscire dalla programmazione digitare il 

PRG - 36 INSERISCI PLU TARA (la tara viene impostata dal plu 19 al plu 24)**PROCEDURA**

Digitare il tasto MENU  (inserire password "000000" se abilitata).

Sul visore T/kg viene visualizzato la scritta **PRO - 00**

Sul visore messaggi viene riportata la scritta **USER MENU**

Impostare mediante tastiera numerica il codice programma **36**

Sul visore messaggi viene riportata la scritta **INS. TARA PLU**

digitare il tasto dove programmare la tara

Sul visore messaggi viene riportata la scritta **INS. TARA PLU 01**

inserire tramite la tastiera numerica la tara da associare

procedere con l'operazione sopra descritta per le altre tare da inserire.

RICHIAMARE LA TARA PROGRAMMATA

Digitare il tasto SHIFT  e il tasto PLU dove memorizzata la tara per visualizzare la tara

PRG - 37 TOTALE ZERO (uscita automatica dello zero)**PROCEDURA**

Digitare il tasto MENU  (inserire password "000000" se abilitata).

Sul visore T/kg viene visualizzato la scritta **PRO - 00**

Sul visore messaggi viene riportata la scritta **USER MENU**

Impostare mediante tastiera numerica il codice programma **37**

Sul visore messaggi viene riportata la scritta **TOTALE ZERO []**

per disabilitare digitare il tasto 

l'uscita automatica dello zero esce dopo la stampa dello scontrino

PRG - 38 SUBTOTALE (il subtotale viene visualizzato prima della chiusura scontrino)**PROCEDURA**

Digitare il tasto MENU  (inserire password "000000" se abilitata).

Sul visore T/kg viene visualizzato la scritta **PRO - 00**

Sul visore messaggi viene riportata la scritta **USER MENU**

Impostare mediante tastiera numerica il codice programma **38**

Sul visore messaggi viene riportata la scritta **SUBTOTALE []**

per disabilitare digitare il tasto 



PRG - 39 MESSAGGIO PUBBLICITARIO (inserisce il messaggio che verrà visualizzato sul lato cliente)**PROCEDURA**

Digitare il tasto MENU  (inserire password "000000" se abilitata).

Sul visore **T/kg** viene visualizzato la scritta **PRO - 00**
Sul **visore messaggi** viene riportata la scritta **USER MENU**
Impostare mediante tastiera numerica il codice programma **39**
impostare il messaggio pubblicitario
confermare con il tasto 

PRG - 40 DOPPIA PRESSIONE PLU / ARTICOLI

PROCEDURA

Digitare il tasto MENU  (*inserire password "000000" se abilitata*).
Sul visore **T/kg** viene visualizzato la scritta **PRO - 00**
Sul **visore messaggi** viene riportata la scritta **USER MENU**
Impostare mediante tastiera numerica il codice programma **38**
Sul **visore messaggi** viene riportata la scritta **DOPPIA PRESSIONE PLU / ARTICOLI []**
per disabilitare digitare il tasto 

PRG - 50 ETHERNET

BILANCE IN RETE ETHERNET

IMPORTANTE! prima di iniziare la programmazione delle bilance è importante definire il ID BANCO abbiamo a disposizione 10 banchi

I BANCHI SI POSSO CLASSIFICARE IN

BANCO SALUMERIA - ORTOFRUTTA - MACELLERIA - PANIFICAZIONE - PESCHERIA - PASTA FRESCA - SURGELATI

CONFIGURAZIONE BILANCE IN RETE ETHERNET

si possono collegare le bilance nei seguenti modi:

> tutte **SERVER** le bilance possono essere programmate e modificate da qualsiasi bilancia sul banco

IMPORTANTE! con questa configurazione possiamo perdere i totali

> **SERVER - CLIENT** le bilance possono essere programmate e modificate solo dalla bilancia SERVER

IMPORTANTE! con questa configurazione la bilancia SERVER deve essere sempre accesa.

CONFIGURAZIONE PARAMETRI

il programma è sviluppato su multi livello.

- **CONFIGURA BILANCIA**
- **CONFIGURA SCHEDA**
- **CONFIGURA MODO**
- **CONFIGURA PC**
- **CLIENT RX ARTICOLI**
- **CLIENT RX CONFIGURAZIONI**

Digitare il tasto MENU  (inserire password "00000" se abilitata).

Sul visore T/kg viene visualizzato la scritta **PRO - 00**

Sul visore messaggi viene riportata la scritta **USER MENU**

Impostare mediante tastiera numerica il codice programma **50**

digitare il tasto  si entra nella programmazione

Sul visore messaggi viene riportata la scritta **CONFIGURA BILANCIA**

digitare il tasto  per impostare

ID BILANCIA da 1 a 9 (digitare tramite tastiera numerica il numero della bilancia)

ID BANCO da 1 a 9 (digitare tramite tastiera numerica il numero della bilancia)

DESCRIZIONE BANCO (inserire il nome del banco)

digitare il tasto  per entrare nei programmi successivi

Sul visore messaggi viene riportata la scritta **CONFIGURA SCHEDA**

digitare il tasto  per impostare

ABILITATA (digitare il tasto  per disabilitare la rete)

IP BILANCIA 192-168-001-100 (per scorrere il cursore digitare il tasto  modificare il numero con la tastiera numerica)

SUBNET MASK 255-255-255-00

GATEWEY 192-168-001-001

digitare il tasto  per entrare nei programmi successivi

Sul visore messaggi viene riportata la scritta **CONFIGURA MODO**

digitare il tasto  per impostare

per impostare i seguenti parametri digitare 

DISABILITATA

SERVER

CLIENT

digitare il tasto  per entrare nei programmi successivi

Sul visore messaggi viene riportata la scritta **CONFIGURA PC**

digitare il tasto 

per impostare i seguenti parametri digitare 

CONNECT PC ON / OFF

CONNECT ON

digitare il tasto 

IP PC

CLIENT 192-168-001-100 (per scorrere il cursore digitare il tasto  modificare il numero con la tastiera numerica)

TCP PORTA 1234

digitare il tasto  per entrare nei programmi successivi

Sul **visore messaggi** viene riportata la scritta **CLIENT RX ARTICOLI (RICEVE ARTICOLI DAL SERVER)**

digitare il tasto  per entrare nei programmi successivi

Sul **visore messaggi** viene riportata la scritta **CLIENT RX CONFIGURAZIONE**

COLLEGAMENTO TRA BILANCE

Se colleghiamo n° 2 bilance (creando una rete peer-to-peer) possiamo utilizzare un cavo rete incrociato RJ45 ETHERNET.

Seguire la procedura come in tabella sotto riportata.

Se colleghiamo più di n° 2 bilance occorre usare uno **HUP o SWICH** e cavi rete dritti RJ45 ETHERNET come riportato in figura

CONFIGURAZIONE BANCO 1

CONFIGURAZIONE	BILANCIA N° 1	BILANCIA N° 2	BILANCIA N° 3	BILANCIA N° 4
ID BANCO	1	1	1	1
DESCRIZIONE BANCO	ORTOFRTUTTA	ORTOFRTUTTA	ORTOFRTUTTA	ORTOFRTUTTA
ID BILANCIA	1	2	3	4
SERVER - CLIENT - DISABILITATA	SERVER	CLIENT	CLIENT	CLIENT
IP BILANCIA	192-168-001-10 0	192-168-001-10 1	192-168-001-10 2	192-168-001-10 3
SUBNET MASK	255-255-255-000	255-255-255-000	255-255-255-000	255-255-255-000
GATEWEY	192-168-001-001	192-168-001-001	192-168-001-001	192-168-001-001
UDP PORTA	1235	1235	1235	1235
IP PC	194-025-002-130	194-025-002-130	194-025-002-130	194-025-002-130
TCP PORTA	1234	1234	1234	1234

CONFIGURAZIONE BANCO 2

CONFIGURAZIONE	BILANCIA N° 1	BILANCIA N° 2	BILANCIA N° 3	
ID BANCO	2	2	23	
DESCRIZIONE BANCO	AFFETTATI	AFFETTATI	AFFETTATI	
ID BILANCIA	1	2	3	
SERVER - CLIENT - DISABILITATA	SERVER	SERVER	SERVER	
IP BILANCIA	192-168-001-10 0	192-168-001-10 1	192-168-001-10 2	
SUBNET MASK	255-255-255-000	255-255-255-000	255-255-255-000	
GATEWEY	192-168-001-001	192-168-001-001	192-168-001-001	
UDP PORTA	1235	1235	1235	
IP PC	194-025-002-130	194-025-002-130	194-025-002-130	
TCP PORTA	1234	1234	1234	

CAMBIO ROTOLO DI CARTA

la stampante della bilancia impiega rotoli di carta termica, della lunghezza di 60 mm. La buona qualità della carta è indispensabile per il corretto funzionamento è soprattutto per la durata della stampante.

Si raccomanda nell'interesse del cliente di usare carta di qualità, con caratteristiche pari all'originale fornita dalla ditta WAAGE

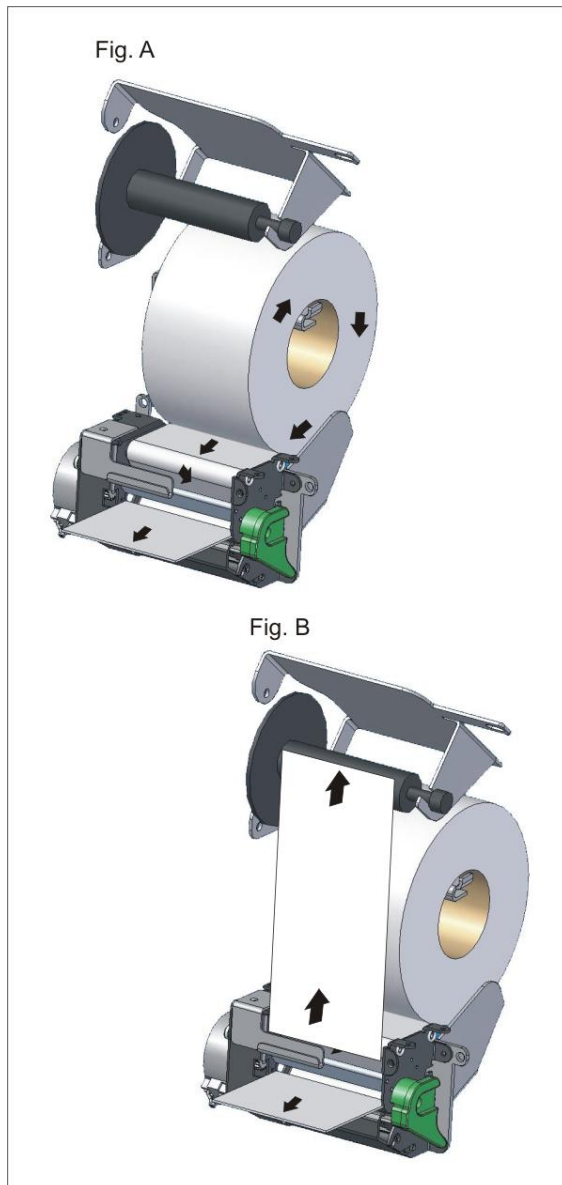

DICHIARAZIONE DI CONFORMITA' / GARANZIA

Il presente dispositivo è conforme agli standard essenziali e alle altre normative pertinenti dei regolamenti europei applicabili. La Dichiarazione di Conformità è disponibile all'indirizzo Internet www.indexcom.eu

GARANZIA

La garanzia è di UN ANNO dalla consegna dello strumento e consiste nella copertura gratuita della manodopera e dei ricambi per STRUMENTI RESI FRANCO SEDE della VENDITRICE. La garanzia è valida in caso di guasti NON imputabili al Committente (ad es. uso improprio) e NON imputabili al trasporto.

Se, per qualsiasi ragione, l'intervento è richiesto (o è necessario) presso il luogo di utilizzo, saranno a carico del Committente le spese per la trasferta del tecnico: tempi e spese di viaggio ed eventualmente vitto e alloggio.

Se lo strumento è spedito a mezzo corriere, le spese di trasporto (a/r) sono a carico del Committente.

La GARANZIA DECADE nel caso di guasti dovuti ad interventi di personale non autorizzato o di collegamenti ad apparecchiature applicate da altri o per errato inserimento alla rete di alimentazione.

È ESCLUSO qualsiasi indennizzo per danni, diretti o indiretti, provocati al Committente dal mancato o parziale funzionamento degli strumenti od impianti venduti, anche se durante il periodo di garanzia.

TIMBRO CENTRO ASSISTENZA AUTORIZZATO

