

## – CARATTERISTICHE TECNICHE –

### *Bilance omologate “waterproof”*

### *In acciaio inox serie S29*

Le bilance S29 sono realizzate in acciaio inox e studiate per lavorare in ambienti gravosi.

Sono adatte sia in laboratori che in ambienti industriali.

Tutte sono complete di display posteriore retroilluminato.

Possono funzionare con alimentatore esterno a 12Vdc ed hanno internamente una batteria al piombo ricaricabile a lunga durata (circa 60 ore con retroilluminazione disattivata).

Modalità applicative:

Tara, pesatura con protezione IP65, funzione “x10”, e auto spegnimento.

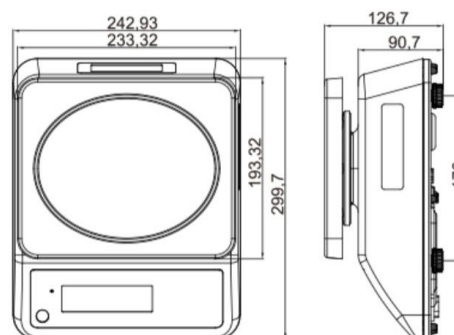

DISPLAY  
POSTERIORE

Modello S29.6K		Modello S29.15k
Dimensioni piatto : 230 x 200		Dimensioni piatto : 230 x 200
Portata Multicampo : 3/6 kg		Portata Multicampo : 6/15 kg
Divisione : 1/2 g		Divisione : 2/5 g
Dimensioni bilancia: 240 x 300 x 130h		Dimensioni bilancia: 240 x 280 x 130h
Peso bilancia: 3.2 Kg		Peso bilancia: 3.2 Kg
IMBALLO : 320 x 430 x 180h		IMBALLO : 320 x 430 x 180h