

FW500 SERIES

Bilancia da Banco



MANUALE D'USO E D'INSTALLAZIONE



Index S.r.l.

Via Pascoli 91, 21044 Cavaria con Premezzo (VA)

Tel. 0331 212721

P. IVA 03726850120

Sito internet: www.indexcom.eu

Email: info@indexcom.eu

Indice

PREMESSA.....	2
NOMI E FUNZIONI.....	2
OPERAZIONI	3
MANTENIMENTO DELLA BATTERIA.....	6
MESSAGGI DI ERRORE.....	7
DICHIARAZIONE DI CONFORMITA' / GARANZIA.....	8

PREMESSA

Grazie per aver acquistato la serie CAS FW500. Queste serie sono state progettate con affidabilità CAS, sotto rigido controllo di qualità e con prestazioni eccezionali. Crediamo che le vostre esigenze saranno soddisfatte e avrete la dovuta affidabilità. Questo manuale ti aiuterà nel corretto funzionamento e cura della serie FW500. Si prega di tenerlo a portata di mano per riferimento futuro.

NOMI E FUNZIONI

VISIONE D'INSIEME

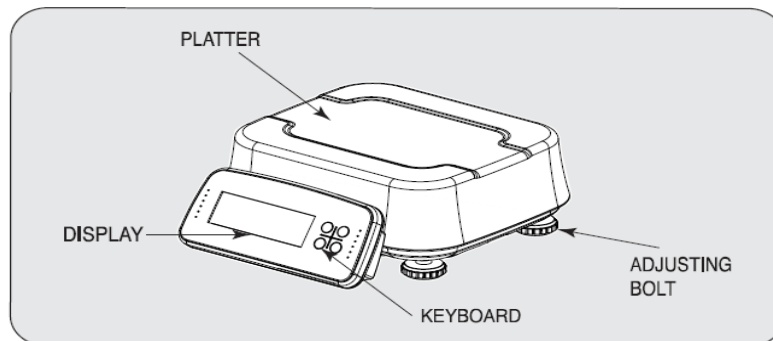

TIPO DI SUPPORTO INCLINABILE

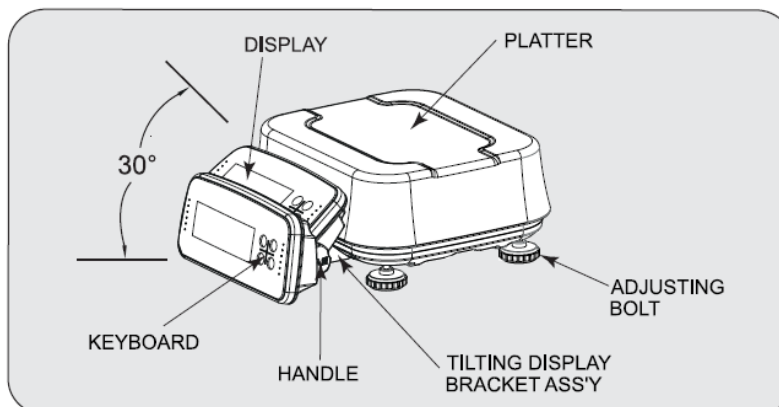

DISPLAY E TASTIERA

FW500-E (LED-Ver.)

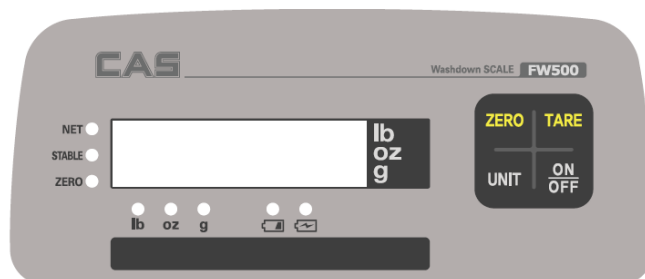

- FUNZIONE TASTI (HOLD Ver.)

CHIAVI



FUNZIONI



Imposta il punto zero.

Immettere o annullare il peso della tara.

Rendere stabile il peso della merce.

Accende e spegne la bilancia.

OPERAZIONI

- Accendere la bilancia premendo il tasto . Il display mostrerà tutti i segmenti ed eseguirà un conteggio da "0" a "9". È possibile interrompere questo conteggio automatico premendo il tasto .
- Quando si accende il display, assicurarsi che il piatto sia vuoto. Altrimenti, il display mostrerà "Err 1", un errore del range zero iniziale. Fare riferimento alla sezione "MESSAGGIO DI ERRORE" per maggiori informazioni a pagina 21.
- Quando il peso diventa stabile, il display mostra il segno stabile (○) attivo.
- Potrebbe essere necessario renderlo "0.000" premendo il tasto  a meno che il display non indichi "0.000" sotto il piatto vuoto.

1. Modalità di pesatura semplice

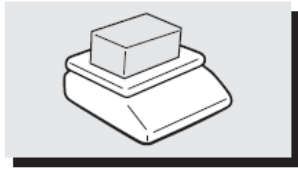

① Metti una merce sul piatto.

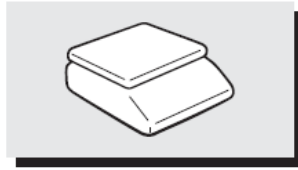

② Rimuovere la merce dal piatto.

2. Pesatura con tara

- TARE significa il peso del contenitore utilizzato per una merce.
- La funzione del tasto TARE consiste nel sottrarre il peso del contenitore dal pieno peso caricato.

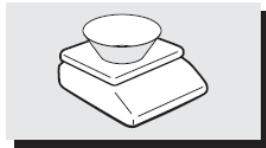

① Posizionare un contenitore sul piatto.

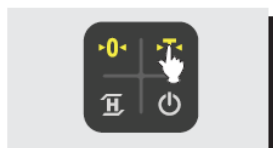

② Premere il tasto .

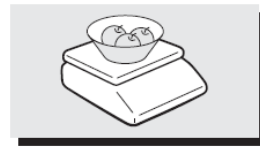

③ Posizionare una merce nel contenitore, quindi il display mostrerà solo il peso della merce.

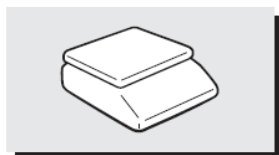
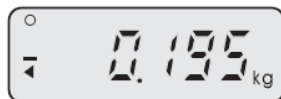

④ Rimuovere il contenitore e merce, quindi il display mostrerà il peso del contenitore con il simbolo "-".

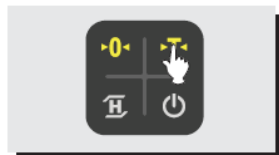

⑤ Premere il tasto , quindi il display mostrerà il "0.000".

3. Modifica dell'unità di peso (FW500, Unit ver. only)

- Premere il tasto  nella modalità di pesatura semplice. È possibile selezionare kg, lb o oz come unità di peso.

4. Funzione Hold (FW500, Hold ver. only)



② "Hold" verrà visualizzato due volte

③ Quindi il valore medio sarà mostrato due volte e la funzione "HOLD" verrà rimossa automaticamente

① Quando il peso è instabile,

premere il tasto

5. Come impostare lo spegnimento automatico

La funzione di spegnimento automatico permette di spegnersi automaticamente entro un limite di tempo.

Questa funzione è utile per risparmiare batteria, quando non è in uso.

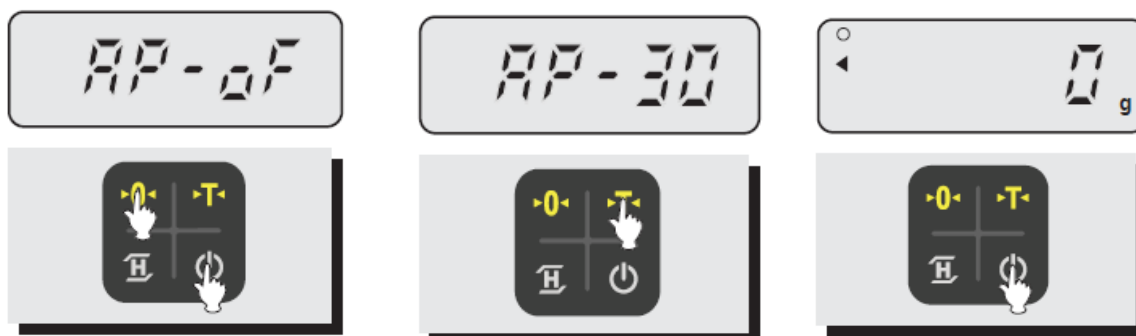

① Quando la bilancia è spenta premere il tasto , tenendo premuto il tasto .

Premere il tasto , ancora una volta. Verrà visualizzato "AP-XX". (Se è stato impostato prima, il display mostrerà il valore precedente).

② Premere il tasto finché sul display appare "AP-X0" che desideri prendere. (Vedi TABELLA 1.)

③ Premere il tasto due volte, la bilancia salva ciò che è stato programmato e mostra tutti i segmenti, contando da "0" a "9".

TABELLA 1

DISPLAY	FUNZIONI
AP-oF	Questa funzione disattiva lo spegnimento automatico.
AP-10	Questa funzione spegne automaticamente la bilancia dopo 10 minuti di inutilizzo.
AP-30	Questa funzione spegne automaticamente la bilancia dopo 30 minuti di inutilizzo.
AP-60	Questa funzione spegne automaticamente la bilancia dopo 60 minuti di inutilizzo.

6. Modalità sospensione (LED ver.)

La durata della batteria può essere estesa con questa funzione.

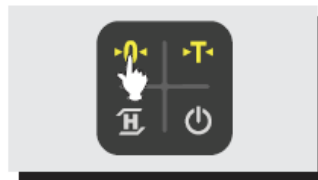
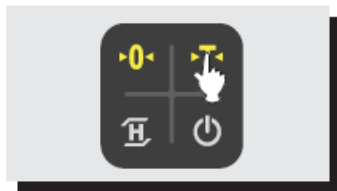
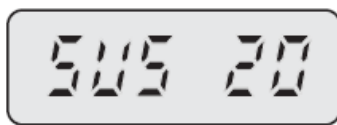
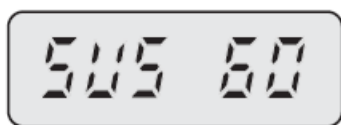

① Dopo aver attivato la funzione di spegnimento automatico, la bilancia visualizza "SUS60" e passa alla modalità di sospensione.
(Fare riferimento alla TABELLA 2.)

② È possibile sfogliare i valori disponibili premendo il tasto TARE.
(Fare riferimento alla TABELLA 2.)

③ Premere il tasto ZERO per selezionare il valore corrente.

TABELLA 2

DISPLAY	FUNZIONI
SUSoFF	Disattiva la modalità di sospensione.
SUS 20	Questa funzione attiva automaticamente la modalità di sospensione dopo 20 minuti
SUS 40	Questa funzione attiva automaticamente la modalità di sospensione dopo 40 minuti
SUS 60	Questa funzione attiva automaticamente la modalità di sospensione dopo 60 minuti

MANTENIMENTO DELLA BATTERIA

AVVISO DI BATTERIA SCARSA

Il display mostra il segno "BATT" quando la batteria è scarica. Sarebbe consigliabile sostituire la batteria con una nuova. Se si prosegue nell'utilizzo della bilancia senza sostituire la batteria, la bilancia potrebbe fornire risultati errati nelle pesature.



※ Stato batteria scarica.

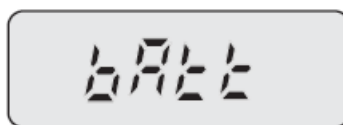

※ Display della batteria spenta

MESSAGGI DI ERRORE

Messaggio di errore sul display	Descrizione	Soluzione
"Err 0"	"Err 0" si verifica quando la bilancia non è stabile.	Stabilizzare la bilancia
"Err 1"	"Err 1" si verifica quando un punto zero corrente si è spostato dall'ultima calibrazione dello span.	Si prega di chiamare il vostro rivenditore CAS.
"Err 3"	"Err 3" è un errore di sovraccarico.	Si prega di rimuovere il peso.

1. Precauzioni per l'utilizzo della batteria al piombo.

- Prestare attenzione a qualsiasi parte del corpo per toccare il terminale della batteria. Può causare shock elettrico.
- Se l'acido della batteria perde, pulirlo immediatamente, l'acido può essere causa di incendio.
- Per una durata della batteria migliore, utilizzare la batteria entro -15 ~ 40 ° C. In caso contrario, la durata della batteria può essere la metà. (La temperatura ottimale: 20 ~ 25 ° C)
- Evitare l'esposizione al sole e tenerlo in un'area asciutta. (Non tenerlo mai in ambienti umidi o polverosi)

2. Durata della batteria.

- La batteria si scaricherà lentamente anche se non utilizzata.
- La batteria è un bene di consumo. Pertanto, se le prestazioni della batteria sono diminuite, acquistare una nuova batteria.
- La batteria completamente scarica deve essere ricaricata il più rapidamente possibile.
- È necessario caricare completamente la batteria prima di riporla per un lungo periodo.

Questo prodotto rientra nel campo di applicazione della Direttiva 2012/19/UE riguardante la gestione dei rifiuti di apparecchiature elettriche ed elettroniche (RAEE).

Per disfarsi dell'apparecchio, in quanto composto da diversi materiali che possono essere riciclati presso le strutture adeguate, occorre accertarsi di affidarlo ad imprese specializzate sia per il trasporto che per il trattamento dei rifiuti. A tal scopo occorre informarsi e ricercare le imprese atte a ricevere il prodotto per lo smaltimento ed il suo successivo corretto riciclaggio.

Si ricorda, inoltre, che a fronte di acquisto di apparecchio equivalente, il produttore è tenuto al ritiro del prodotto da smaltire.

Il prodotto non è potenzialmente pericoloso per la salute umana e l'ambiente, non contenendo sostanze dannose come da Direttiva 2011/65/UE (RoHS), ma se abbandonato nell'ambiente impatta negativamente sull'ecosistema.

Leggere attentamente le istruzioni prima di utilizzare l'apparecchio per la prima volta. Si raccomanda di non usare assolutamente l'apparecchio per un uso diverso da quello cui è stato destinato, essendoci il pericolo di shock elettrico se usato impropriamente.



Il simbolo del bidone barrato, presente sull'etichetta posta sull'apparecchio, indica la rispondenza di tale prodotto alla normativa relativa ai rifiuti di apparecchiature elettriche ed elettroniche (RAEE). L'abbandono nell'ambiente dell'apparecchiatura o lo smaltimento abusivo della stessa sono puniti dalla legge.

DICHIARAZIONE DI CONFORMITÀ / GARANZIA

Il presente dispositivo è conforme agli standard essenziali e alle altre normative pertinenti dei regolamenti europei applicabili. La Dichiarazione di Conformità è disponibile all'indirizzo Internet www.indexcom.eu

GARANZIA

La garanzia è di UN ANNO dalla consegna dello strumento e consiste nella copertura gratuita della manodopera e dei ricambi per STRUMENTI RESI FRANCO SEDE della VENDITRICE. La garanzia è valida in caso di guasti NON imputabili al Committente (ad es. uso improprio) e NON imputabili al trasporto.

Se, per qualsiasi ragione, l'intervento è richiesto (o è necessario) presso il luogo di utilizzo, saranno a carico del Committente le spese per la trasferta del tecnico: tempi e spese di viaggio ed eventualmente vitto e alloggio.

Se lo strumento è spedito a mezzo corriere, le spese di trasporto (a/r) sono a carico del Committente.

La GARANZIA DECADE nel caso di guasti dovuti ad interventi di personale non autorizzato o di collegamenti ad apparecchiature applicate da altri o per errato inserimento alla rete di alimentazione.

È escluso qualsiasi indennizzo per danni, diretti o indiretti, provocati al Committente dal mancato o parziale funzionamento degli strumenti od impianti venduti, anche se durante il periodo di garanzia.

TIMBRO CENTRO ASSISTENZA AUTORIZZATO

