

# MACCHINE PER LAVORAZIONE DELLA CARNE

## TGN

### CARATTERISTICHE TECNICHE ▼

- **Tritacarne Grattugia "combinato"**
- Progettato per soddisfare le esigenze dei moderni laboratori, ristoranti, alberghi e comunità, il TG unisce in un solo corpo macchina le funzioni di tritacarne e grattugia, garantendo prestazioni elevate.
- **Caratteristiche principali:**
- Rullo grattugia in **acciaio inox**.
- Riduttore a ingranaggi elicoidali in acciaio, silenzioso e resistente, a bagno d'olio.
- **Corpo macchina in lega speciale di alluminio** con testata motore rivestita in acciaio inox.
- **TG8N.M:** gruppo di macinazione in alluminio
- **Gruppo di macinazione interamente in acciaio inox 18/8**
- **TG8N.M:** gruppo di macinazione in alluminio
- **Tramoggia in acciaio inox**, facilmente removibile per una pulizia accurata.
- **Dotazione standard:**
- Coltello e piastra inox Ø 6 mm auto affilanti, pestello, tramoggia e bacinelle raccogli-carne/formaggio in acciaio.
- Spina Schuko (per versione monofase).
- **.M** = monofase
- **.T** = trifase

Disponibile in diverse versioni:

CODICE	GRUPPO MACINAZIONE	Prod. oraria TRITACARNE	Prod. oraria GRATTUGIA	DIAMETRO BOCCA	COLLO INGRESSO	POTENZA MOTORE	PREZZO
<b>TG8N.M</b>	Alluminio	30 (Kg/ora)	20 (Kg/ora)	62 mm	50 mm	0,37 Kw	su richiesta
<b>TG12N.M</b>	Acciaio Inox	140 (Kg/ora)	70 (Kg/ora)	70 mm	52 mm	0,75 Kw	su richiesta
<b>TG12N.T</b>	Acciaio Inox	140 (Kg/ora)	70 (Kg/ora)	70 mm	52 mm	0,75 Kw	su richiesta
<b>TG22N.M</b>	Acciaio Inox	280 (Kg/ora)	70 (Kg/ora)	82 mm	52 mm	1,1 Kw	su richiesta
<b>TG22N.T</b>	Acciaio Inox	280 (Kg/ora)	70 (Kg/ora)	82 mm	52 mm	1,1 Kw	su richiesta

CODICE	OPZIONI E ACCESSORI	PREZZO
<b>INV</b>	Supplemento per scheda con inversione di marcia	a richiesta



# MACCHINE PER LAVORAZIONE DELLA CARNE

## TGN

CODICE	BILANCIA		IMBALLO	
	PESO	DIMENSIONI	PESO	DIMENSIONI
<b>TG8N</b>	12 Kg	410x280x335h	14 Kg	280x320x400h
<b>TG12N</b>	25 Kg	580x330x440h	27 Kg	280x580x490h
<b>TG22N</b>	31 Kg	620x330x490h	33 Kg	340x680x530h

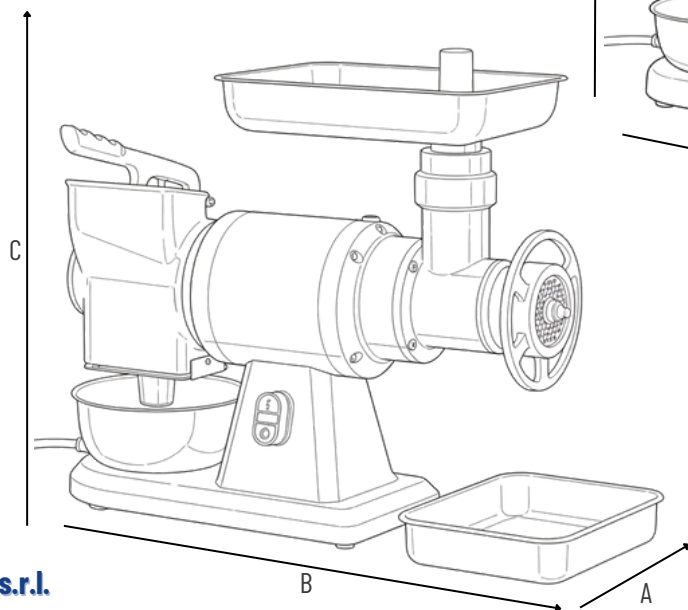
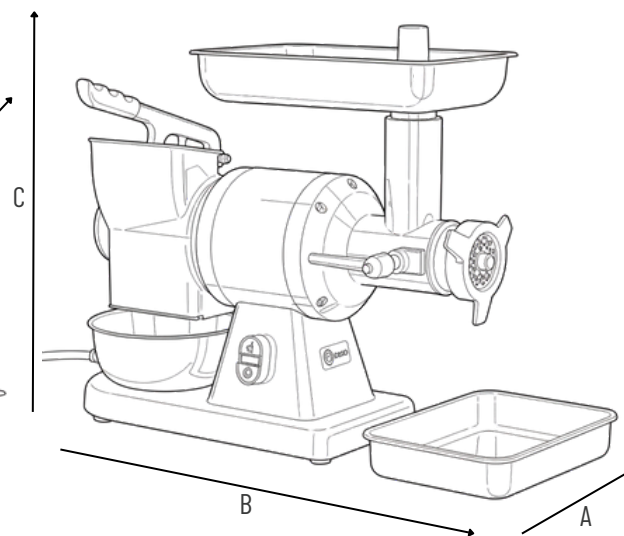
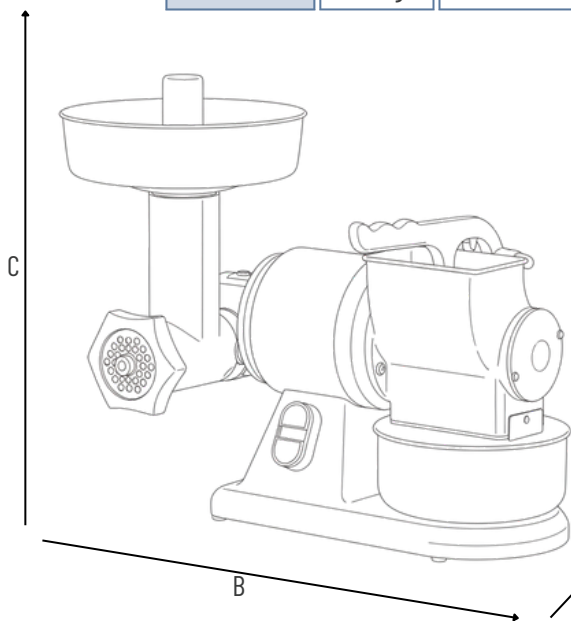

**INDEX s.r.l.**

[www.indexcom.eu](http://www.indexcom.eu)

**EMAIL:**

HEAD: [info@indexcom.eu](mailto:info@indexcom.eu)

SERVICE: [assistenza@indexcom.eu](mailto:assistenza@indexcom.eu)

