

MACCHINE SOTTOVUOTO

VEC6...

CARATTERISTICHE TECNICHE ▼

- Confezionatrice sottovuoto realizzate in **acciaio inox** con pannello **comandi digitale a 15 + 15 programmi memorizzabili**.
- Permette di **creare il vuoto** per **tutte le tipologie di prodotto**.
- Pompa a bagno d'olio **BUSCH** di serie su tutti i modelli.
- **Barre saldanti rimovibili** per una facile pulizia e manutenzione.
- **Campana in plexiglass trasparente** per seguire tutte le fasi della lavorazione e ripiani di riempimento della vasca in polietilene alimentare.
- Possibilità di fare il vuoto nei contenitori alimentari.
- **Alimentazione trifase** penta polare
- **Funzioni principali:** 15 programmi vuoto standard, 15 programmi liquidi (con funzione Start e Stop), funzione "scalda motore"
- **Opzioni per VEC:** Impianto con Gas Inerte (installabile su tutti i modelli), pompa Busch da 100mc, vasca maggiorate h170 invece che 120mm, sistema di saldatura pneumatico (consigliato nei casi di utilizzo di gas inerte) e filtro anti polveri per confezionamento farine.



Disponibile in diverse versioni:

CODICE	BARRA SALDANTE	POMPA	DIMENSIONI CAMERA	PREZZO
VEC60	1x680 (fronte)	BUSCH 60 mc/h	700x560x (120+100)h	su richiesta
VEC655	2x550 (destra/sinistra)	BUSCH 60 mc/h	700x560x (120+100)h	su richiesta
VEC656	680+470 (fronte/sinistra)	BUSCH 60 mc/h	700x560x (120+100)h	su richiesta
VEC666	2x680 (fronte/retro)	BUSCH 60 mc/h	700x560x (120+100)h	su richiesta
VEC6665	2x680+2x470 (4 barre)	BUSCH 60 mc/h	700x560x (120+100)h	su richiesta

CODICE	OPZIONI E ACCESSORI	PREZZO
GAS.C1	Supplemento per impianto gas su carrellata 1 barra saldante	su richiesta
GAS.C2	Supplemento per impianto gas su carrellata 2 barre saldanti	su richiesta
OP100MC	Supplemento pompa Busch 100mc su serie VEC/MZC6xx/MZC9xx/MZC9955	su richiesta
VM60	Vasca maggiorata (200mm invece che 120mm) per VEC 6.. e MZC 6..	su richiesta
SPSC	Sistema di saldatura pneumatico idoneo nel caso di ATM	su richiesta
FLTPV	Opzione filtro antipolvere per confezionamento farine	su richiesta



MACCHINE SOTTOVUOTO

VEC6..

CODICE	SOTTOVUOTO		IMBALLO su BANCALE	
	PESO	DIMENSIONI	PESO	DIMENSIONI
VEC60	150 Kg	vedi quote	170 Kg	800x1200x1300h
VEC655	150 Kg	vedi quote	170 Kg	800x1200x1300h
VEC656	150 Kg	vedi quote	170 Kg	800x1200x1300h
VEC666	150 Kg	vedi quote	170 Kg	800x1200x1300h
VEC6665	150 Kg	vedi quote	170 Kg	800x1200x1300h

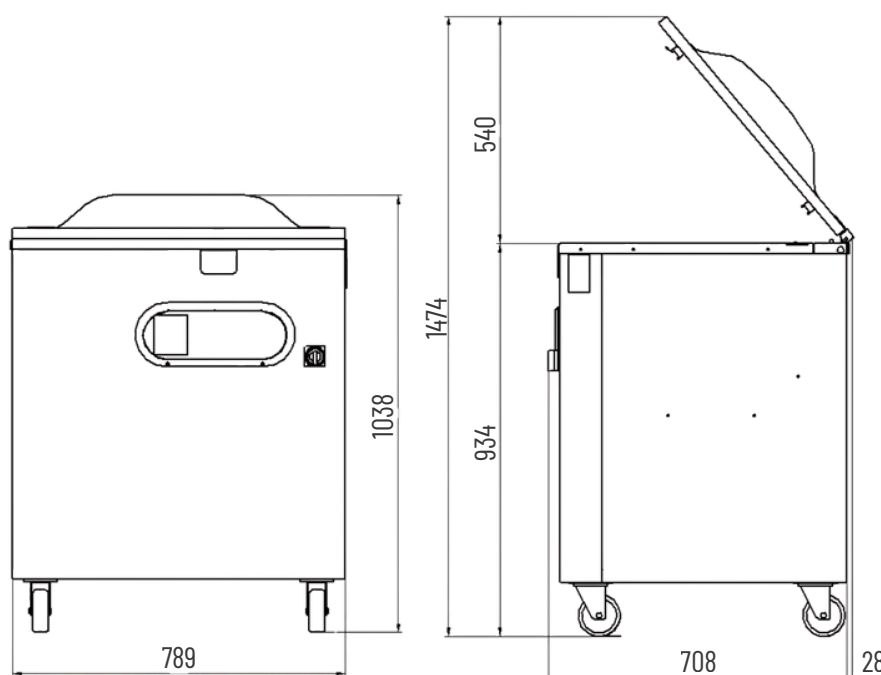

Barra saldante

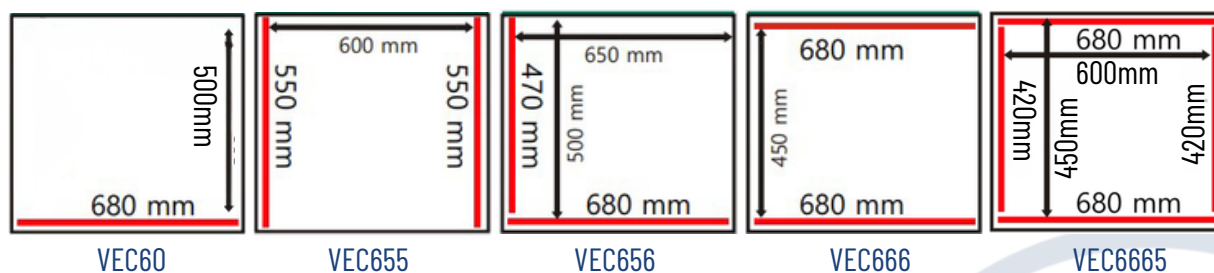

INDEX s.r.l.

www.indexcom.eu

EMAIL:

HEAD: info@indexcom.eu

SERVICE: assistenza@indexcom.eu

