

MACCHINE PER LAVORAZIONE DELLA CARNE

TSN

CARATTERISTICHE TECNICHE ▼

- Costruito per le moderne esigenze di **macellerie, alberghi, ristoranti e comunità**. Il tritacarne TS è perfettamente rispondente alle norme antinfortunistiche internazionali.
- Munito di riduttore ad **ingranaggi in acciaio** elicoidali, silenziosissimo, a bagno d'olio. Costruito in speciale lega di alluminio. Testata motore ricoperta da una fascia di lamiera inox. Tramoggia e bacinella carne in acciaio inox 18/8. Il **gruppo di macinazione, costruito interamente in acciaio inox 18/8**.
- La tramoggia ed il gruppo di macinazione si possono facilmente disinserire dal corpo macchina per una accurata pulizia. Motore ventilato.
- **IN DOTAZIONE:** coltello e piastra Ø=6mm inox auto affilanti, tramoggia inox, pestello, spina schuko.
- **.M** = monofase
- **.T** = trifase



Disponibile in diverse versioni:

CODICE	GRUPPO MACINAZIONE	PEODUZIONE ORARIA	DIAMETRO BOCCA	COLLO INGRESSO	POTENZA MOTORE	PREZZO
TS8N.M	Acciaio Inox	20 Kg	62 mm	50 mm	0,37 Kw	su richiesta
TS8N.T	Acciaio Inox	20 Kg	62 mm	50 mm	0,37 Kw	su richiesta
TS12N.M	Acciaio Inox	140 kg	70 mm	52 mm	0,75 Kw	su richiesta
TS12N.T	Acciaio Inox	140 kg	70 mm	52 mm	0,75 Kw	su richiesta
TS22N.M	Acciaio Inox	280 Kg	82 mm	52 mm	1,10 Kw	su richiesta
TS22N.T	Acciaio Inox	280 Kg	82 mm	52 mm	1,10 Kw	su richiesta

CODICE	OPZIONI E ACCESSORI	PREZZO
INV	Supplemento per scheda con inversione di marcia	a richiesta

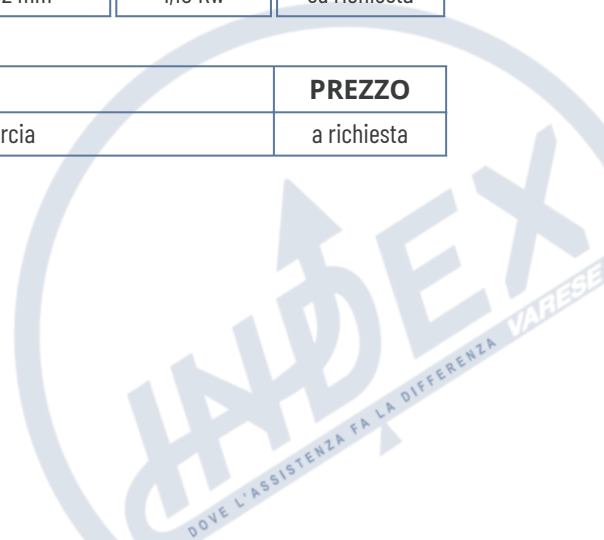

MACCHINE PER LAVORAZIONE DELLA CARNE

TSN

CODICE	TRITACARNE		IMBALLO	
	PESO	DIMENSIONI AxBxC	PESO	DIMENSIONI
TS8N	10 Kg	270x270x355h	12 Kg	310x320x400h
TS12N	22 Kg	240x400x400h	24 Kg	270x490x465h
TS22N	26 Kg	240x440x400h	28 Kg	270x490x465h

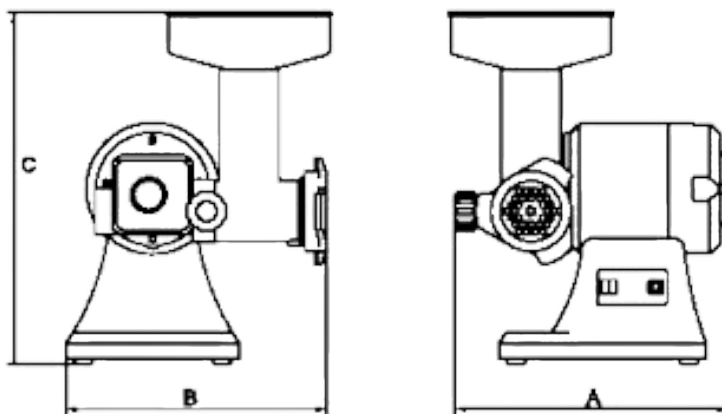

TS8

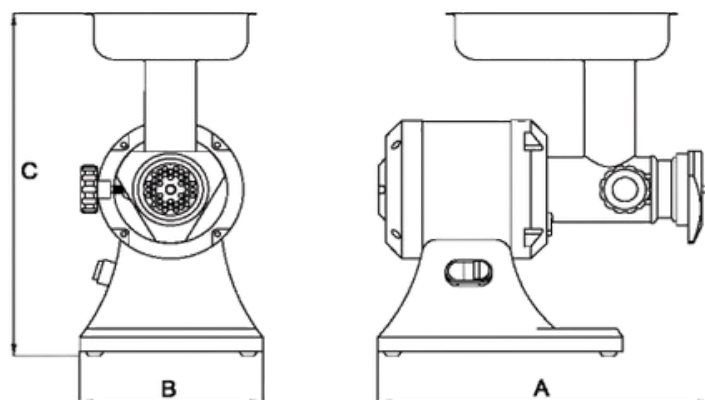

TS12 - TS22

INDEX s.r.l.

www.indexcom.eu

EMAIL:

HEAD: info@indexcom.eu

SERVICE: assistenza@indexcom.eu

