

# MACCHINE PER LAVORAZIONE DELLA CARNE

## TCN

### CARATTERISTICHE TECNICHE ▼

- Tritacarne costruito per le moderne esigenze di **macellerie, alberghi, ristoranti e comunità**.
- Perfettamente rispondente alle norme antinfortunistiche internazionali.
- **Munito di riduttore ad ingranaggi** in acciaio elicoidali, silenziosissimo, a bagno d'olio.
- Carcassa tramoggia e bacinella carne in **acciaio inox 18/8**.
- La tramoggia ed il gruppo di macinazione si possono facilmente disinserire dal corpo macchina per una accurata pulizia.
- **Gruppo di macinazione, costruito interamente in acciaio inox 18/8**.
- **Scheda con inversione di marcia di serie**
- **IN DOTAZIONE:** coltello e piastra  $\varnothing=6\text{mm}$  inox auto affilanti, tramoggia e bacinelle raccogli carne inox, pestello, spina schuko se monofase.
- **.M= motore monofase ventilato**
- **.T= motore trifase ventilato**

TC22N



TC32N



Disponibile in diverse versioni:

CODICE	GRUPPO MACINAZIONE	PEODUZIONE ORARIA	DIAMETRO BOCCA	COLLO INGRESSO	POTENZA MOTORE	PREZZO
<b>TC22N.M</b>	Acciaio Inox	280 (Kg/ora)	82 mm	52 mm	1,1 Kw	a richiesta
<b>TC22N.T</b>	Acciaio Inox	280 (Kg/ora)	82 mm	52 mm	1,1 Kw	a richiesta
<b>TC32N.M</b>	Acciaio Inox	600 (Kg/ora)	98 mm	52/77 mm	2,2 Kw	a richiesta
<b>TC32N.T</b>	Acciaio Inox	600 (Kg/ora)	98 mm	52/77 mm	2,2 Kw	a richiesta

CODICE	OPZIONI E ACCESSORI	PREZZO
<b>BU32</b>	Maggiorazione per bocca UNGER (3 piastre e 2 coltelli) su TC32N	a richiesta



# MACCHINE PER LAVORAZIONE DELLA CARNE

## TCN

CODICE	TRITACARNE		IMBALLO	
	PESO	DIMENSIONI	PESO	DIMENSIONI
TC22N	27 Kg	240x450x390h	28 Kg	380x560x580h
TC32N	45 Kg	350x560x490h	48 Kg	380x560x580h

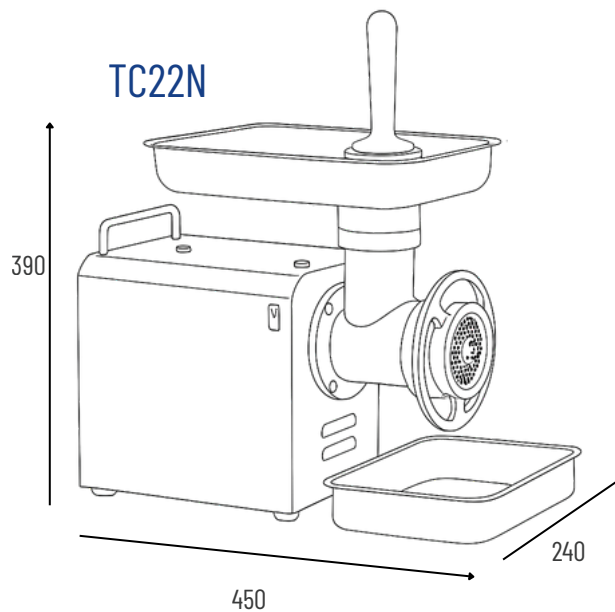

TC32N

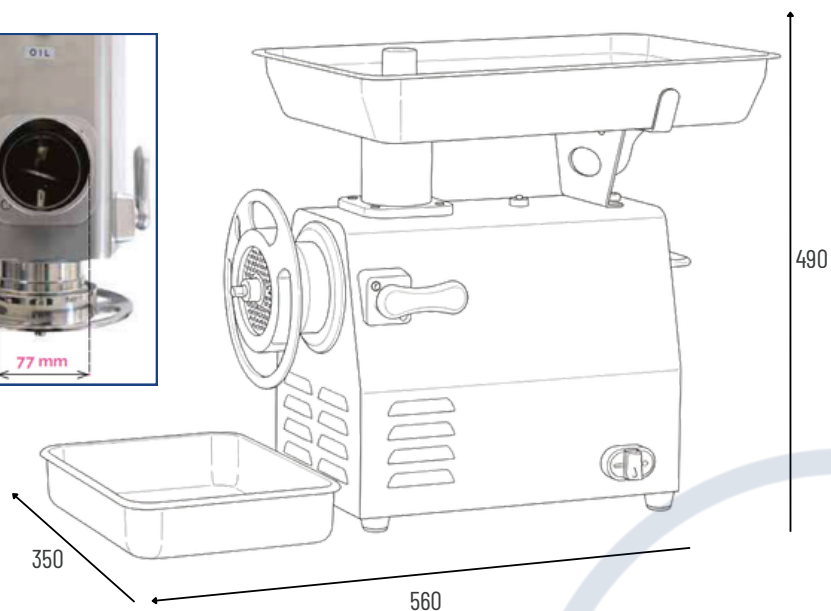

**INDEX s.r.l.**

[www.indexcom.eu](http://www.indexcom.eu)

**EMAIL:**

HEAD: [info@indexcom.eu](mailto:info@indexcom.eu)

SERVICE: [assistenza@indexcom.eu](mailto:assistenza@indexcom.eu)

